

# aiwa

JAPANESE ENGINEERING SINCE 1951

## LED-556UHD

USER MANUAL

**EN** Page  
2-19

MANUAL DE USUARIO

**ES** Página  
20-37

MODE D'EMPLOI

**FR** Page  
38-55

BEDIENUNGSANLEITUNG

**DE** Seite  
56-73

MANUALE DELL'UTENTE

**IT** Pagina  
74-91

MANUAL DO USUÁRIO

**PT** Pagina  
92-109

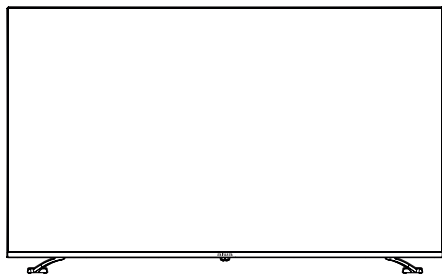

**55**  
LED

**4K**  
ULTRA HD

## ENGLISH

Read these safety instructions before using your device and store them for possible future reference.

1. If the cord is damaged, have it repaired by the manufacturer, its service or a similarly qualified person in order to avoid any hazard.
2. The power supply must be replaced by a new one in case of malfunction, because this power supply is not repairable.
3. The socket-outlet should be installed near the equipment and should be easily accessible.
4. The product is not intended for use by persons (including children) with reduced physical, sensory or mental capacity. Persons who have not read the manual, unless they have received explanations by a person responsible for their safety and supervision should not use this unit.
5. Children should be monitored to ensure that they do not play with the product.
6. When connected the cord should always be readily accessible.
7. The apparatus should not be exposed to dripping or splashing of water or liquids and no objects filled with liquids such as flowers vases shall be placed on the product.
8. Do not impede the normal ventilation of the product when intended to use.
9. Always leave a minimum distance of 10cm around the unit to ensure sufficient ventilation.
10. Open flame sources, such as candles, should not be placed on top of the device.
11. The device is intended for use only in a temperate climate.
12. **CAUTION:**  
Danger of explosion if battery is incorrectly replaced or not replaced by the same type or equivalent.
13. The battery should not be exposed to excessive heat such as sunshine, fire or similar.
14. Different types of batteries, new and used batteries should not be mixed.
15. The battery must be installed according to the polarity.
16. If the battery is worn, it must be removed from the product.
17. The battery must be disposed off safely. Always use the collection bins provided (check with your dealer) to protect the environment.

## SAFETY PRECAUTIONS

Thank you for purchasing **LED-556UHD**: 4K UHD HDR PRO 55 inch tv with Android TV System.

This is your assurance of quality, performance and value. Our engineers have included many useful and convenient features in this product. Please be sure to read this instruction Manual completely to make sure you are getting the maximum benefit from each feature.

This product was manufactured using the highest quality components and standards of workmanship. It was tested by inspectors and found to be in perfect working order before it left our factory.

Model: **LED-556UHD**

**TO PREVENT FIRE OR SHOCK HAZARD DO NOT EXPOSE THIS APPLIANCE TO RAIN OR MOISTURE.**



### LIGHTNING FLASH WITH ARROWHEAD SYMBOL

The lightning flash with arrowhead symbol within an equilateral triangle, it is intended to alert the user of the presence of uninsulated dangerous voltage within the products' enclosure that may be of sufficient magnitude to constitute a risk of electric shock to persons.



### EXCLAMATION POINT

The exclamation point within an equilateral triangle, is used to indicate that a specific component should be replaced only by the component specified in the literature for safety reasons.

### Notes:

- The images appearing in this manual are for reference only.
- Due to continual revision and improvement of our products designs and specifications are subject to change without further notice.

## SAFETY PRECAUTIONS

### 1. READ INSTRUCTIONS:

All the safety and operating instructions should be read before the product is operated.

### 2. RETAIN INSTRUCTIONS:

The safety and operating instructions should be retained for future reference.

### 3. HEED WARNINGS:

All warnings on the product and in the operating instructions should be adhered.

### 4. FOLLOW INSTRUCTIONS:

All operating and use instructions should be followed.

### 5. CLEANING:

- Turn Off the unit if it's On before cleaning.
- Unplug the unit from the wall outlet before cleaning.
- Do not use liquid cleaners or aerosol cleaners.
- Use a damp cloth for cleaning.

### 6. WATER AND MOISTURE:

Do not use this product near water.

#### For example:

Near a bath tub, wash bowl, kitchen sink, or laundry tub; in a wet basement; or near a swimming pool; and similar.

### 7. ACCESSORIES:

Do not place this product on an unstable cart, stand, tripod, bracket, or table. The product may fall, causing serious injury to a child or adult and serious damage to the product.

Use only with a cart, stand, tripod, bracket, or table recommended by the manufacturer, or sold with the product. Any mounting of the product should follow the manufacturer's instructions, and should use a mounting accessory recommended by the manufacturer. When moving the product in a cart, it should be done with care - quick stops, excessive force and uneven surfaces may turn over the cart with the product causing damage.

### 8. VENTILATION:

Slots and openings in the unit are provided for ventilation and to ensure reliable operation of the product and to protect it from overheating, and these openings must not be blocked or covered. The openings should never be blocked by placing the product on a bed, sofa, rug or other similar surface. This product should not be placed in a built-in installation, such as a bookcase or rack, unless proper ventilation is provided or the manufacturer's instructions have been adhered.

### 9. POWER SOURCES:

This product should be operated only with the type of power source indicated on the marking label. If you are not sure of the type of power supply of your home, consult your product dealer or local power company. For products intended to operate with battery power, or other sources, refer to the operating instructions.

### 10. POWER-CORD PROTECTION:

Power-supply cords should be rooted so that they are not likely to be walked on or pinched by items placed upon or against them, paying special attention to the cords at the power plug socket and the jack plug socket.

During movement, please take care of the power cord.

For example:

Tie the power cord with a cable tie.

### 11. NON-USE PERIODS:

The power cord of the product should be unplugged from the outlet when left unused for long periods of time.

If the speaker has to be left unused for a long time, please leave the battery fully charged, otherwise it will cause damage to the battery.

### 12. LIGHTNING:

For added protection of this product during a lightning storm, or when it is left unattended and unused for long periods of time, unplug it from the wall outlet and disconnect the antenna or cable system. This will prevent damage to the product due to lightening and power-line surges.

## SAFETY PRECAUTIONS

### 13. POWER LINES:

An outside antenna system should not be located in the vicinity of overhead power lines or other electric light or power circuit. When installing an outside antenna system, extreme care should be taken to keep it from touching such power lines or circuits as contact with them might be fatal.

### 14. OVERLOADING:

Do not overload wall outlets and extension cords as this can result in a risk of fire or electric shock.

### 15. OBJECT AND LIQUID ENTRY:

Never push objects of any kind into this product through the openings as they may touch dangerous voltage points or shoot-out parts that could result in a fire or electric shock.

Never spill liquid of any kind on the product.

### 16. SERVICING:

Do not attempt to repair this product yourself as opening or removing covers may expose you to dangerous voltage or other hazards. Refer all to qualified service personnel.

### 17. DAMAGES REQUIRING SERVICE:

Unplug this product from the wall outlet and refer to qualified service personnel under the following conditions.

- a) When the power-supply cord, battery or plug are damaged.
- b) If the product has been exposed to rain or water.
- c) If liquid has been spilled, or objects have fallen into the product.
- d) If the product does not operate normally by following the operating instructions, adjust only those controls that are covered by the operating instructions, as adjustments of other controls may result in damage and will often require extensive work by a qualified technician to restore the product to its normal operation.

- e) When the product exhibits a distinct change in performance it indicates a need for service.

### 18. REPLACE PARTS:

When parts require to be replaced, be sure the service technician has used official parts specified by the manufacturer or they have the same characteristics as the original parts, unauthorized substitutions may result in fire, electric shock and other hazards.

### 19. HEAT:

The product should be situated away from heat sources such as radiators, heat registers, stoves or other products that produce heat.

## PREPARATION FOR USE

Carefully take out all the components from the carton and remove all packaging materials from the components. Make sure that nothing is accidentally discarded with the packing materials.

If possible, save the carton and packaging materials for the unlikely event that the product ever needs to be sent for service. Using the original carton and packing materials is the only proper way to protect the unit from shipping damage.

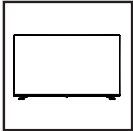

55" UHD Android smart TV x1

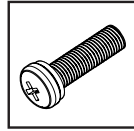

Screws x4



Remote control x1  
AAA type batteries x2

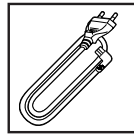

Power cord x1

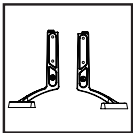

Base stands x2



Declaration document x1



Quick start guide x1

## FEATURES OF THE TELEVISION

- Powered by Android TV.
- Google Assistant.
- Wifi Built-in.
- Auto TV Scanning.
- Channel Editor.
- TV Guide Function.
- Teletext FLOF/TOP.
- USB Multimedia Playback.
- Multi-languages On Screen Display.
- Support HDMI, COMPOSITE, LAN, TUNER, USB and CI Slot.
- Digital Audio Output (COAXIAL & OPTICAL Output).
- Audio Output Power 10W+10W.
- Surround Mode.
- Detachable Stand Holder.
- TV and Satellite TV Antenna Jack.
- Sleep Timer.
- Hotel Mode.

## DISASSEMBLY AND INSTALLATION

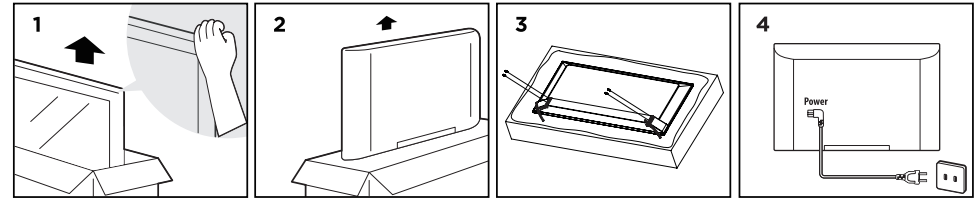

1. Open the package.
2. Take out the TV.
3. Install the TV stands.
4. Connect the power cord.

### STAND INSTALLATION

1. Place the TV faced down on a soft cloth or cushion to prevent the panel from being damaged.
2. Align the Stand with the bottom of the TV and then push the end of stand until the TV is fully seated on the stand. Tighten it with a screw driver (screws are included).
3. Install the screen on a solid horizontal surface such as a table or desk. For ventilation, leave at least 10cm all around the set.

- Only using sturdy furniture to safely place the television.
- Ensuring the television is not overhanging from the edges of the furniture on which it's placed.
- Not placing the television on a high furniture (for example, cupboards or bookcases) without previously securing both the furniture and the television set.
- Not placing a cloth or other objects between the television set and the furniture on which it's placed.
- Educating children about the dangers of climbing on furniture to reach the television or its controls.

If you are keeping or relocating your current television set, please follow these safety instructions too.  
(Only for the TV with mass exceeding 7kg).

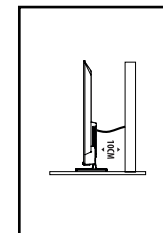
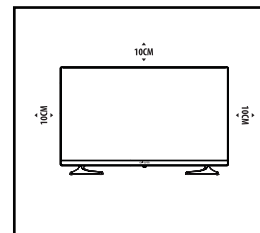

### WARNING!

Never place the television on an unstable location. The television set may fall, causing serious personal injury or even death. Many injuries, particularly to children, can be avoided by taking simple precautions such as:

- Using cabinets or stands recommended by the manufacturer of the television.

## DISASSEMBLY AND INSTALLATION

### WALL-HANGING BRACKET

An optional wall mount can be used with your television.

Consult with your local dealer to purchase the recommended wall mount bracket.

Carefully attach the wall mount bracket to the rear of the TV.

Install the wall mount bracket on a solid wall perpendicular to the floor.

Please contact qualified personnel to install the wall mount in any other place other than a perpendicular wall.

Detailed instructions will be included with the wall mount.

Please use a wall mount bracket that adequately secures the apparatus to the wall leaving enough space to connect other external devices.

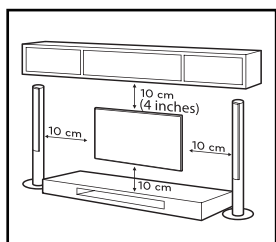

- Disconnect the power before moving or installing the TV. Otherwise, electric shock may occur.
- Remove the stand before installing the TV on a wall mount.
- The TV may fall causing severe injury if you install it on the ceiling or a slanted wall. Use an authorized wall mount and contact your local dealer or qualified personnel or it won't be covered by the warranty.
- Do not over tighten the screws as this may cause damage to the TV and void your warranty.
- To prevent injury, this apparatus must be securely attached to the floor/wall according to the installation instructions.
- Use screws and wall mounts following these instructions.

Any damages or injuries caused due to misuse or use of unauthorized accessories will not be covered by the warranty.

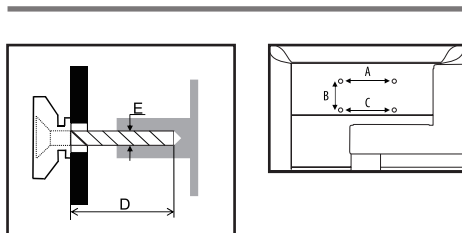

Model Size: 55"		Top	Down
Screw	Diameter(mm) "E"	M6	M6
	Depth(mm) "D"	Max	25
Min		20	
Quantity		2	2
VESA (A*B*C)		200*200*200	

### Notes:

1. For TV sets with terminals towards the wall, in order to leave enough space to use the terminals, a rubber cushion is needed with each screw to fix the wall mount. It's a small hollow pillar with an 8mm internal diameter, 18mm external diameter and  $\geq 30$ mm height.
2. The information in this document is subject to change without notice. The manufacturer accepts no liability for damage resulting directly or indirectly from faults, incompleteness or discrepancies between the user manual and the product described.
3. In a dry environment due to static electricity, the product may restart and return to the main OSD interface, USB player interface or the previous source mode. It's normal, please continue to operate the TV as you normally would.

## DESCRIPTION OF THE TELEVISION

### FRONT VIEW

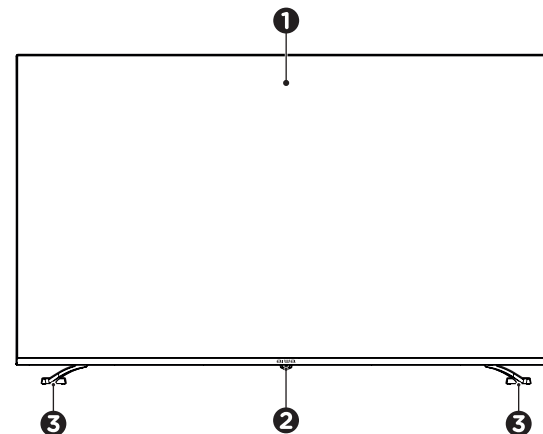

### BOTTOM VIEW

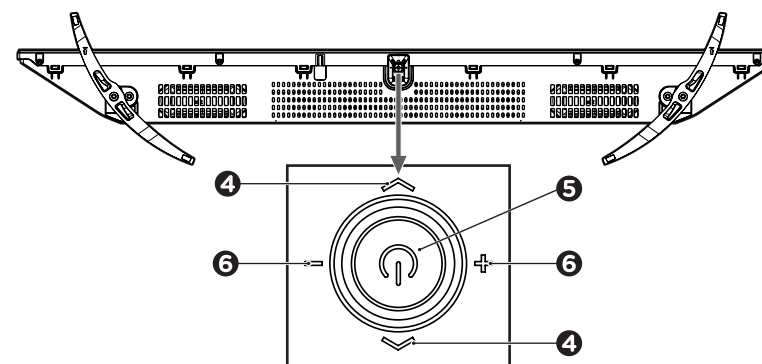

#### 1 LED DISPLAY SCREEN

#### 2 IR REMOTE CONTROL SENSOR & POWER INDICATOR

In standby mode the indicator light is red; when switching on the TV the indicator light turns blue.

#### 3 STAND HOLDERS

#### 4 CH+ / CH- (CHANNEL +/-)

Press forward to select the next channel or backward to select the previous channel.

#### 5 MULTIFUNCTION & POWER BUTTON

During standby, press to turn on the TV. When TV is on, short press to access the source list, and short press again to access to the selected source. When the TV is on, long press to turn it off.

#### 6 VOL+ / VOL- (VOLUME +/-)

Press left to increase volume or right to decrease the volume level.

## DESCRIPTION OF THE TELEVISION

### BACK VIEW

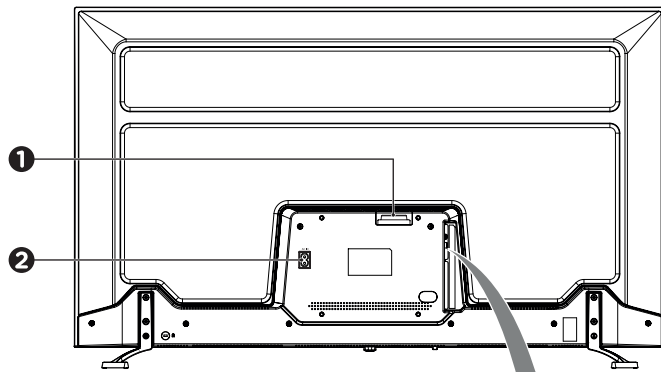

### SIDE DETAIL

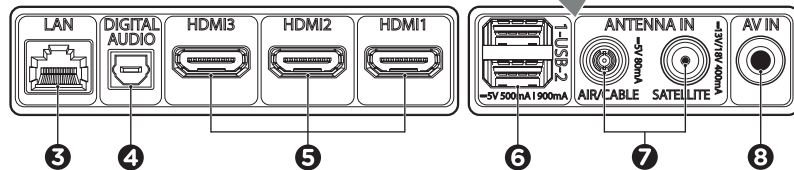

- |  |   |
|--|---|
| <p><b>1</b> CI+</p> <p>CI+ card port.</p>                                | <p><b>7</b> ANTENNA IN</p> <p>AIR/CABLE.<br/>SATELLITE.</p> |
| <p><b>2</b> POWER INPUT</p>  | <p><b>8</b> AV IN</p> <p>Mini AV input terminal.</p>        |
| <p><b>3</b> LAN</p> <p>Network port.</p>                                 |   |
| <p><b>4</b> DIGITAL AUDIO</p> <p>Digital audio output terminal.</p>      |   |
| <p><b>5</b> HDMI 1 / 2 / 3</p> <p>HDMI input terminals 1, 2 &amp; 3.</p> |   |
| <p><b>6</b> USB 1 / USB 2</p> <p>Input slots for USB 1 and USB 2.</p>    |   |

## CONNECTIONS

### BASIC CONNECTION

Ensure all the cables are disconnected from the main unit before connecting it to an AC. Read through the instructions before connecting other equipment.

### CI+ CARD PORT

Insert your CI card (Conditional Access Module) to watch special digital channels in your area.

### DIGITAL AUDIO OUTPUT

Use an optical cable to connect the unit with an amplifier or other audio decoding devices for digital audio signal output.

### USB 1 / USB 2 CONNECTION

Connect a USB in order to playback music, play videos or display pictures.

### AV IN (COMPOSITE VIDEO) CONNECTION

For basic connection, use the composite Audio L/R (white/red) and CVBS (yellow) cable to connect the unit with other devices.

### LAN NETWORK PORT

Plug a network cable to the LAN network port to connect your TV to media streaming services and browse the internet.

### HDMI 1 / HDMI 2 / HDMI 3 CONNECTION

Use HDMI cable to connect the TV with other devices to a high-definition multimedia signal such as a DVD player.

### ANTENNA IN

Connect a coaxial cable to receive signal from the antenna, cable or satellite.

### Notes:

- External equipment and cables mentioned herein are not supplied with the TV.
- Make sure all the equipment and power plugs are connected properly and the unit is set in the correct mode before any kind of operation.

## BATTERY INSTALLATION & BASIC OPERATION

Batteries must be inserted correctly to avoid damaging the remote control. Always remove the batteries when the remote control will not be used for a long period of time, as this may cause leakage to the batteries and subsequently damage the remote.

### BATTERY INSTALLATION

Slide out the cover and install **2 AAA TYPE** batteries (included), making sure to match the polarity markings inside the compartment as shown:

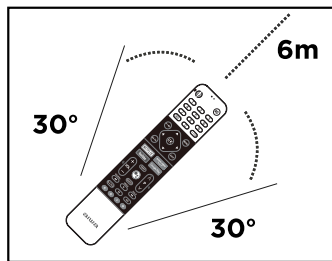
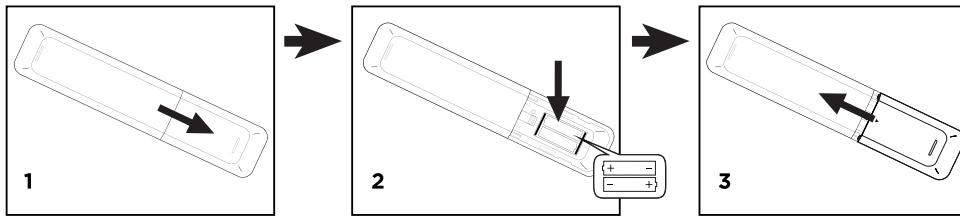

### REMOTE CONTROL OPERATION

Point the remote control towards the remote sensor from no more than 6m and within 60° of the player.

### Notes:

- The TV control button must be 'ON' for the remote control to operate.
- Do not shake the remote control vigorously.
- Don't splash liquid on the remote control. Also, do not keep the remote control in a highly humid place.
- Do not place the remote control under direct sunlight as it may damage the unit due to the heat.
- When the remote sensor is under direct sunlight or strong lighting, the remote control will not work. Please change the lighting or TV's position, or operate the remote control closer to the remote sensor.
- If the distance required between the remote control and the apparatus decreases, the batteries are exhausted. In this case, replace the batteries with new ones.
- Do not use different types of batteries (for example, Manganese and Alkaline batteries) together.
- The batteries (battery pack or batteries installed) should not be exposed to excessive heat such as sunshine, fire or the like.
- Please abide by the relevant environmental regulation when disposing the batteries.
- Do not place objects between the remote control and the remote control IR sensor.
- If the remote control is operated near other appliances which generate infrared rays, or if other remote controlled devices using infrared rays are used near the apparatus, it may operate incorrectly.

## DESCRIPTION OF REMOTE CONTROL

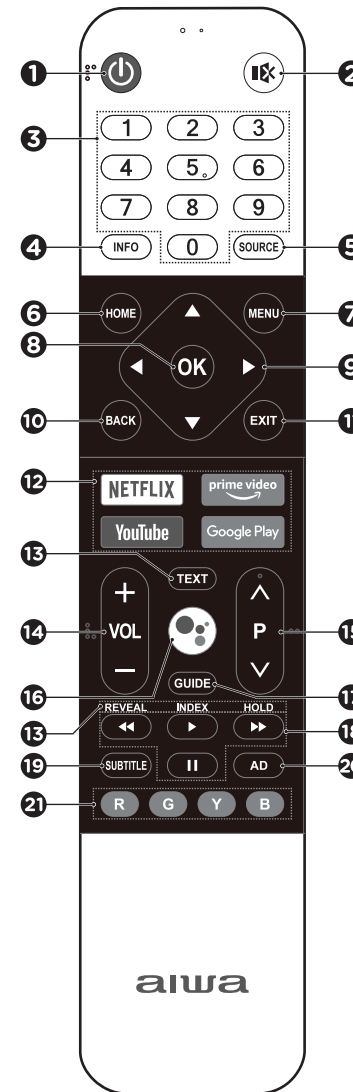

- POWER ON / OFF** (⏻)  
Turn the TV on or to standby mode.
- MUTE** (🔇)  
Mute or restart the TV sound.
- NUMERICAL BUTTONS**  
Select the channel directly, or input a number.
- INFO**  
Access the information interface.
- SOURCE**  
Select the input source.
- HOME**  
Access the home page.
- MENU**  
Access the main menu for quick settings.
- OK**  
Confirm selection.
- NAVIGATION BUTTONS** (▲, ▼, ◀, ▶)  
Navigate through the menu to select the content you need.
- BACK**  
Return to upper-level content. Exit the current screen.
- EXIT**  
Exit the current operation.
- APPLICATION BUTTONS**  
Access specific applications directly.
- TELETEXT BUTTONS**  
**TEXT:** Access the teletext menu.  
**REVEAL:** Display/hide the concealed information.  
**INDEX:** Access the index page.  
**HOLD:** Hold the teletext page on screen without updates or changes.
- VOL+ / VOL- (VOLUME)**  
Increase or decrease the volume.

### Note:

- Some buttons may not be available for some regions or some models.

## DESCRIPTION OF REMOTE CONTROL

- 15 **P<sup>^</sup>/v (PROGRAM UP/DOWN)**  
Change to previous or next channel.
- 16 **MIC (🗣️)**  
Start talking to the Google Assistant of the TV.
- 17 **GUIDE**  
Access the EPG interface in DTV mode.
- 18 **USB PLAY CONTROL BUTTONS**
  - ▶ (PLAY): Start playback.
  - ⏸ (PAUSE): Pause playback.
  - ⏮ (FAST BACKWARD):  
Fast backward the playback.
  - ⏭ (FAST FORWARD):  
Fast forward the playback.
- 19 **SUBTITLE**  
Turn on or turn off the subtitle function.
- 20 **AD**  
Turn on or turn off the function of audio description to help the blind or visually-impaired viewers enjoy the program.
- 21 **COLOR BUTTONS (R/G/Y/B)**  
Execute the prompt function in specific mode.

## E-MANUAL

### HOW TO USE THE E-MANUAL

The *E-Manual* is built into your TV and can be displayed on the screen. To learn more about your TV features, access your *E-Manual* by referring to the following.

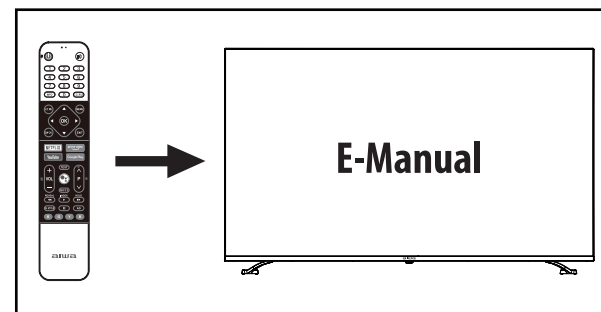

1. Press **HOME** button to access the home page.
2. Press **▲ / ▼ / ◀ / ▶** and **OK** button to select "*E-Manual*" in "*Apps*".
3. To check the detailed functions of the remote control, please select the 🗣️ icon and press **OK**.
4. Select the ? icon, in order to display how to use the *E-Manual*, and to learn the meaning of each symbol.



## CARE AND MAINTENANCE

### CARE OF THE SCREEN

The screen of your TV can easily accumulate dust or other residual particles depending on its location; therefore, we recommend that you clean it weekly.

1. To prevent fire or shock hazard, be sure to turn off and disconnect your unit from the AC power source when cleaning.
2. To clean your TV screen, use only a completely dry microfiber cloth. Smoothly wipe the surface of the screen horizontally to avoid scratching the screen.
3. If the screen is excessively dirty, you can moisten a cloth minimally with a solution of mild soap and distilled water. Do not use paper towels to clean the screen, as they may damage and scratch the surface.
4. Never spray any liquid directly on the screen as it may penetrate the equipment and cause irreparable damage.
5. Do not use products containing ammonia, ethyl alcohol, acetone or ethylene chloride. These components may damage the screen.

### TO CLEAN THE TERMINALS

If the terminals get dirty, your TV may not recognize easily the different attached sources. To take care of the terminals follow the steps below:

1. Turn off and disconnect your TV from the AC power source and unplug any other connected cables and appliances.
2. Use a vacuum cleaner with a narrow hose attachment to clean the connections.
3. You may need a cleaning liquid in order to clean the TV terminals and connections. If that's the case, we recommend the use of isopropyl alcohol (99%). Although alcohol can work too, it's known to leave some residue as it evaporates. You should never use water nor any water-based cleaning solutions to clean the terminals.
4. Completely dry the terminals with a dry cloth once cleaned and reconnect the wires.

### CARE OF THE CHASIS

Depending on the location of your TV, dirt may accumulate very easily, so we recommend that you clean hard-to-reach areas at least once a month, such as ventilation slots or speaker grilles, which are very prone to dust and lint:

1. The frame and back of the TV can be cleaned using a cloth slightly moistened with a mild soap and distilled water. Clean the TV with gentle circular movements to avoid scratching the outside of the TV.
2. To remove dirt from the slots, use a vacuum cleaner with a narrow nozzle attachment at low power. A cotton swab lightly moistened with isopropyl alcohol can be used to supplement the cleaning.
3. To clean the speakers, use a lint roller. Dust particles will adhere easily.

### CARE OF THE REMOTE CONTROL

The remote control continuously accumulates dirt, dust or grease from hand contact. That's why for a correct functioning during its whole life we recommend cleaning it at least once a month.

1. First remove the batteries from their compartment.
2. Turn the remote control and tap it gently against the palm of your hand, with the buttons facing down. This will help loosen and remove any dirt that may accumulate on the buttons.
3. Use a slightly moistened cloth with warm water and a mild soap to clean the remote control thoroughly. Use a cotton swab or toothpick in the narrow gaps and small spaces around the buttons.
4. Finally, rub the remote control again with a soft, dry cloth.

## TROUBLE SHOOTING GUIDE

If a fault occurs, first check the points listed below before taking the set to repair.

**Do not open the set as there is a risk of electric shock.**

If you are unable to solve a problem by following these suggestions, consult your dealer or service center. Under no circumstances should you try to repair the set yourself, as this will invalidate the warranty.

SYMPTOM	CORRECTION
No power	Insert the power plug securely into the power outlet.
No operations can be performed with the remote control	Check the batteries are installed with the correct polarities. If the batteries are exhausted, replace them with new ones. Point the remote control at the remote control sensor and operate it again. Operate the remote control from a distance of no more than 6m from the remote control sensor. Remove the obstacles between the remote control and the sensor of the remote control.
No key operation (by the main unit and/or the remote control unit) is effective	Disconnect the power plug and then reconnect it. (The TV may not be operating properly due to lightning, static electricity and/or other factors.)
No picture or poor picture	Ensure that the equipment is connected properly. Adjust the antenna or use an external antenna. Relocate the unit near a window (if inside a building). Move devices that may cause interference away from the TV. Try auto Tuning again. Try another channel.
No sound or distorted sound	Ensure that the equipment is connected properly. Ensure that the input setting for the TV and stereo system are correct. Adjust the master volume to a suitable volume by pressing <b>VOL+ / VOL-</b> button. Check the audio settings. Press the <b>MUTE</b> button on the remote control to cancel the mute function.
Noise or other interference	Other electronic equipment near the unit may cause interference. Relocate the unit or move the equipment.
The web page cannot be displayed completely	Some extensions present on the current WEB page are not supported by the TV.
The browser closes automatically	The WEB page contains too much content, which causes not enough memory and the browser closes.

## TECHNICAL SPECIFICATION

<b>MODEL</b>	<b>LED-556UHD</b>
Panel type:	<b>UHD (Ultra High Definition)</b>
Rated voltage:	<b>AC 110 - 240V - 50/60 Hz</b>
Power consumption:	<b>&lt;150 W</b>
Standby mode consumption:	<b>&lt;0.5 W</b>
Audio output power (L+R):	<b>10W + 10W (±10%)</b>
Remote control power supply:	<b>DC 3V  x2 1.5V batteries (AAA/LR03)</b>
<b>SIGNAL RECEIVING SYSTEM</b>	
ATV receiving system:	<b>PAL / SECAM BG / DK / I</b> <b>ATV: 47.25MHz ~ 865.25MHz</b>
DTV receiving system:	<b>DVB-T/T2/S/S2/C</b> <b>DVB-S/S2: [KU] 950MHz ~ 2150MHz</b> <b>[C] 5150MHz ~ 5750MHz</b> <b>DVB-T/T2: 174MHz ~ 230MHz</b> <b>470MHz ~ 860MHz</b> <b>DVB-C: 50MHz ~ 858MHz</b>
<b>EXTERNAL SIGNAL RECEIVING SYSTEM</b>	
Composite unit:	<b>PAL 50Hz/60Hz / SECAM / NTSC3.58/4.43</b>
HDMI input:	<b>480i /480p/720p/1080i (60Hz) (Video Format)</b> <b>(PC Format)</b>
<b>FEATURES</b>	
Picture display size:	<b>P2PAuto / 4:3 / 16:9 / Panorama / Zoom</b>
Noise reduction	
Dolby digital +	
HDMI:	<b>CEC+ARC</b>
Sleep timer	
Auto programming	
Software update:	<b>By USB, also internet</b>
Language of OSD:	<b>Multiple languages</b>
<b>TERMINALS CONFIGURATION</b>	
HDMI:	<b>3</b>
USB:	<b>2 (USB 2.0 x1, USB 3.0 x1)</b>
CI slot:	<b>1</b>
AV (Audio/Video) input:	<b>1 (mini)</b>
Antenna:	<b>2 (ATV/DTV x1, S/S2 x1)</b>
Optical:	<b>1</b>
LAN:	<b>1</b>
<b>DIMENSIONS &amp; STUFFING</b>	
Diagonal screen size:	<b>139 cm</b>
Dimensions with stand:	<b>W 1226.7 * D 216.6* H 756.3 mm</b>
Dimensions without stand:	<b>W 1226.7* D 92.4* H 716.2 mm</b>
Net weight with stand:	<b>10.9 kg</b>
Net weight without stand:	<b>10.5 kg</b>

## END OF LIFE DISPOSAL



### WARNING!

The European directive 2002/96/EC on Waste Electrical and Electronic Equipment (WEEE), requires that old household electrical appliances must not be disposed of in the normal unsorted municipal waste stream.

Old appliances must be collected separately in order to optimize the recovery and recycling of the materials they contain, and reduce the impact on human health and the environment.

The crossed out "wheeled bin" symbol on the product reminds you of your obligation, that when you dispose of the appliance, it must be separately collected.

## SUPPORTED TECHNOLOGIES



The terms HDMI and HDMI High-Definition Multimedia Interface, and the HDMI logo are trademarks or registered trademarks of HDMI licensing LLC in the United States and other countries.



Manufactured under license from Dolby Laboratories. Dolby and Dolby Audio and the double-D symbol are trademarks of Dolby Laboratories.



Android TV, Google Play, Chromecast and Youtube are trademarks of Google LLC.



For DTS patents, see <http://patents.dts.com>. Manufactured under license from DTS Licensing Limited. DTS, the Symbol, DTS and the Symbol together, and TruSurround are registered trademarks and/or trademarks of DTS, Inc. in the United States and/or other countries. DTS, Inc. All Rights Reserved.



DVB-T and the DVB logo are trademarks of the DVB Project.

Lea estas instrucciones de seguridad antes de usar el dispositivo y guárdelas como referencia para el futuro.

1. Si el cable del cargador está dañado, debe ser reparado por el fabricante, su servicio técnico o una persona con cualificación similar para evitar riesgos.
2. El alimentador de corriente debe sustituirse por otro en caso de avería, dado que no es reparable.
3. La toma de corriente debe encontrarse cerca del equipo y ser de fácil acceso.
4. El dispositivo no está diseñado para ser utilizado por personas (incluyendo niños) con discapacidades físicas, sensoriales o mentales ni por personas sin experiencia o conocimientos, salvo si reciben, mediante una persona responsable de su seguridad y vigilancia, instrucciones sobre el uso del aparato.
5. Se recomienda vigilar a los niños para garantizar que no jueguen con el dispositivo.
6. El dispositivo debe estar siempre accesible.
7. El aparato no debe exponerse a goteo ni salpicaduras de agua o líquidos, ni deben colocarse objetos llenos de líquido, como jarrones, sobre el producto.
8. No bloquee la ventilación normal del producto durante su uso.
9. Deje siempre un espacio mínimo de 10 cm alrededor de la unidad para proporcionar una ventilación adecuada.
10. Para evitar riesgo de incendio, no ponga nada con fuego encendido (como una vela) encima del aparato.
11. El dispositivo está pensado para usarse solamente en un clima templado.
12. **PRECAUCIÓN:**  
Riesgo de explosión si se sustituye incorrectamente la batería o no se sustituye por el mismo tipo o equivalente.
13. La batería no debe exponerse a calor excesivo, como la luz del sol, fuego o similares.
14. No use conjuntamente distintos tipos de batería ni baterías nuevas con usadas.
15. La batería debe colocarse de acuerdo con la polaridad.
16. Si la batería está gastada debe retirarse del producto.
17. Las baterías deben desecharse de forma segura. Use los recipientes de recogida incluidos (consulte a su vendedor) para proteger el medioambiente.

## PRECAUCIONES DE SEGURIDAD

Gracias por adquirir **LED-556UHD**: Televisión 4K UHD HDR PRO de 55 pulgadas con sistema Android TV.

Garantizamos la calidad, rendimiento y valor. Nuestros ingenieros han incorporado muchas funciones útiles y prácticas en este producto. Asegúrese de leer por completo este manual de instrucciones para asegurarse de obtener el máximo provecho de cada función.

Este producto ha sido fabricado con componentes de la máxima calidad y los mejores estándares de fabricación. Además su funcionamiento ha sido examinado meticulosamente antes de ser despachado de la fábrica.

Modelo: **LED-556UHD**

**PARA EVITAR RIESGOS DE ELECTROCUCIÓN O INCENDIO, NO EXPONGA ESTE APARATO A LA LLUVIA O LA HUMEDAD.**



### RELÁMPAGO CON PUNTA DE FLECHA

El símbolo del rayo con punta de flecha en un triángulo equilátero advierte al usuario de la presencia de tensión peligrosa no aislada dentro del chasis del producto que puede tener la magnitud suficiente como para constituir riesgo de electrocución a personas.



### SIGNO DE EXCLAMACIÓN

El signo de exclamación en un triángulo equilátero indica que un componente concreto solamente debe ser sustituido por el componente especificado en la documentación por motivos de seguridad.

### Notas:

- Las imágenes en este manual son solamente para referencia.
- Debido a la continua revisión y mejora de nuestros productos, el diseño y las especificaciones están sujetos a cambios sin previo aviso.

## PRECAUCIONES DE SEGURIDAD

### 1. LEA LAS INSTRUCCIONES:

Lea todas las instrucciones de seguridad y uso antes de usar el producto.

### 2. CONSERVE LAS INSTRUCCIONES:

Las instrucciones de seguridad y uso deben conservarse como referencia en el futuro.

### 3. SIGA LAS ADVERTENCIAS:

Por favor, haga caso a todas las advertencias que se le indican.

### 4. SIGA LAS INSTRUCCIONES:

Deben seguirse todas las instrucciones de funcionamiento y uso.

### 5. LIMPIEZA:

- Apague el producto antes de limpiarlo.
- Desenchufe el producto de la toma de corriente antes de limpiarlo.
- No use líquidos ni sprays de limpieza.
- Utilice una gamuza humedecida para limpiarlo.

### 6. AGUA Y HUMEDAD:

No utilice este producto cerca del agua. Por ejemplo: Cerca de una bañera, lavabo, fregadero, lavadero, en un sótano húmedo o cerca de piscinas o similares.

### 7. ACCESORIOS:

No ponga el producto sobre un carro, soporte, trípode, estante o mesa inestable. El producto podría caer, lesionando a niños o adultos, y provocar daños irreparables en el mismo.

Use exclusivamente un carrito, pie, trípode, soporte o mesa recomendada por el fabricante o vendida con el aparato.

Cualquier instalación del producto debe seguir las instrucciones del fabricante y usar accesorios de montaje recomendados por el mismo. Cualquier combinación de carro y producto debe moverse con cuidado, las detenciones bruscas, una fuerza excesiva o superficies irregulares pueden hacer que vuelque.

### 8. VENTILACIÓN:

Las ranuras y aperturas del chasis permiten su ventilación; garantizan un funcionamiento fiable del producto y lo protegen contra el sobrecalentamiento. Dichas aperturas no deben obstruirse ni cubrirse. Las aperturas no deben obstruirse nunca colocando el producto sobre una cama, sofá, alfombra u otra superficie similar. Este producto no debe colocarse en una instalación integrada, como una librería o estante, a menos que se le proporcione una ventilación adecuada o se hayan seguido las instrucciones del fabricante.

### 9. FUENTES DE ALIMENTACIÓN:

Este producto debe usarse exclusivamente con el tipo de fuente de alimentación indicado en la etiqueta identificadora. Si no está seguro del tipo de alimentación de su domicilio, consulte con su vendedor o su empresa de energía eléctrica local. En el caso de productos diseñados para funcionar con pilas u otras fuentes, consulte las instrucciones de uso.

### 10. PROTECCIÓN DEL CABLE DE ALIMENTACIÓN:

Los cables de alimentación deben colocarse de forma que no puedan pisarse, engancharse ni quedar aplastados por objetos colocados encima o contra ellos, prestando especial atención al cable del enchufe, la toma y el punto en el que sale del aparato. Durante los traslados, proteja el cable de alimentación.

Por ejemplo: Ate el cable de alimentación con una abrazadera.

### 11. CUANDO NO UTILICE LA UNIDAD:

El cable de alimentación del aparato debe desconectarse de la toma de corriente cuando no se use durante periodos de tiempo prolongados.

## PRECAUCIONES DE SEGURIDAD

### 12. RAYOS:

Para una mayor protección de este producto durante una tormenta eléctrica, o cuando se deje sin supervisión ni uso durante un tiempo prolongado, desconéctelo de la toma de corriente y desconecte la antena y los cables. Así, evitará dañar el producto por rayos y subidas de tensión.

### 13. LÍNEAS ELÉCTRICAS:

Un sistema de antena exterior no debe encontrarse cerca de líneas eléctricas colgantes ni otros circuitos de iluminación o alimentación eléctrica, ni en lugares en los que pueda caer sobre dichas líneas eléctricas u otros circuitos.

Cuando instale un sistema de antena exterior, debe tener mucho cuidado en evitar tocar las líneas o circuitos de alimentación, dado que el contacto con ellos puede ser mortal.

### 14. SOBRECARGA:

No sobrecargue las tomas de corriente, los cables extensores ni las tomas múltiples, ya que puede provocar un riesgo de incendio o electrocución.

### 15. ENTRADA DE OBJETOS Y LÍQUIDO:

No introduzca nunca objetos de ningún tipo en el producto por las aperturas, podrían tocar puntos de tensión peligrosos o cortocircuitar piezas que pueden provocar un incendio o electrocución.

No derrame nunca líquidos de ningún tipo sobre el producto.

### 16. ASISTENCIA:

No intente reparar este producto usted mismo, ya que abrir o sacar las cubiertas puede exponerle a tensión peligrosa u otros riesgos. Para cualquier reparación diríjase a personal cualificado.

### 17. DAÑOS QUE PRECISEN REPARACIÓN:

Desconecte el producto de la toma de corriente y dirija cualquier reparación a personal de servicio cualificado en las condiciones siguientes.

- a) Cuando el cable de alimentación, la batería o el enchufe estén dañados.
- b) Si el producto se ha expuesto a la lluvia o al agua.
- c) Si se ha derramado líquido o introducido objetos en el producto.
- d) Si el producto no funciona cuando se use según las instrucciones, ajuste solamente los controles indicados por las instrucciones de uso, una modificación de otros controles puede provocar daños y a menudo precisar de un trabajo exhaustivo por parte de un técnico cualificado para restablecer el producto a su funcionamiento normal.
- e) Cuando el producto muestre un cambio notable en su rendimiento, indica que precisa mantenimiento.

### 18. RECAMBIOS:

Cuando se precisen recambios, asegúrese de que el servicio técnico utilice recambios especificados por el fabricante o que tengan las mismas características que la pieza original. Los recambios no autorizados pueden provocar incendio, electrocución u otros riesgos.

### 19. CALOR:

El producto debe colocarse lejos de fuentes de calor como radiadores, estufas, fogones y otros productos que generen calor.

## ANTES DE USAR

Quite cuidadosamente todos los componentes de la caja y retire todos los materiales de embalaje de los componentes. Asegúrese de no desechar accidentalmente nada con los materiales de embalaje.

Guarde la caja y los materiales de embalaje, si es posible, por si debiera devolver la unidad para su reparación. Usar la caja y materiales de embalaje originales es la única forma adecuada de proteger la unidad de posibles daños durante el transporte.

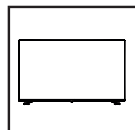

55" UHD Android smart TV x1

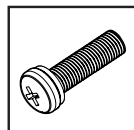

Tornillos x4

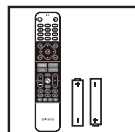

Mando a distancia x1  
Pilas tipo AAA x2

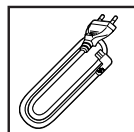

Cable de alimentación x1

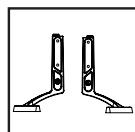

Soportes para la base x2



Documento de  
declaración x1

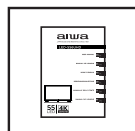

Manual de usuario x1

## CARACTERÍSTICAS DEL TELEVISOR

- Sistema Android TV.
- Asistente de Google.
- Wifi incorporado.
- Sintonización de canales automática.
- Editor de canales.
- Función de guía de televisión.
- Teletexto FLOF/TOP.
- Reproducción multimedia por USB.
- Visualización multi-idioma en pantalla.
- Admite HDMI, COMPOSITE, LAN, TUNER, USB y Ranura de CI.
- Salida de audio digital (COAXIAL & OPTICAL).
- Potencia de salida de audio 10W+10W.
- Modo envolvente.
- Soporte desmontable.
- Puerto de antena de TV y TV por satélite.
- Temporizador de apagado.
- Modo Hotel.

## DESEMBALAJE E INSTALACIÓN

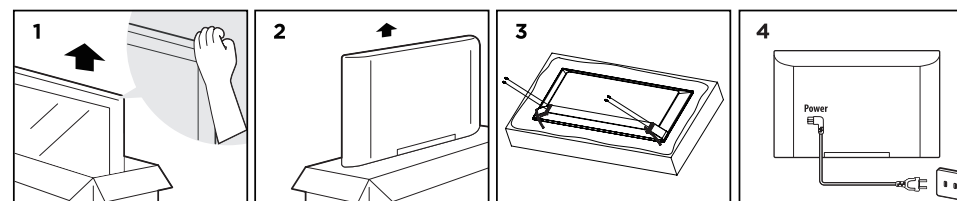

1. Abra la caja.
2. Saque cuidadosamente el televisor.
3. Instale los soportes en el televisor.
4. Conecte el cable de corriente.

### INSTALACIÓN DEL SOPORTE

1. Coloque el televisor boca abajo sobre un paño o cojín para evitar que se dañe la pantalla.
2. Alinee el soporte con la parte inferior del televisor y apriételo hasta que quede completamente encajado en este, luego apriete los tornillos incluidos con un destornillador.
3. Instale la pantalla sobre una superficie horizontal sólida, como una mesa o un escritorio. Para la ventilación, deje un espacio libre de al menos 10cm a su alrededor.

- Utilice armarios o soportes recomendados por el fabricante de la televisión.
- Solo utilice muebles que puedan sostener de forma segura el televisor.
- Asegúrese de que el soporte de la televisión no sobresalga del mueble.
- No coloque el televisor sobre muebles altos (armarios, estanterías...) sin anclar antes tanto el mueble como el televisor con un soporte adecuado.
- No coloque un paño u otros objetos entre el televisor y el mueble de la televisión.
- Instruya a los niños sobre los peligros de subirse a los muebles para alcanzar la televisión o sus controles.

Si pretende reubicar su televisor o cambiar el soporte, deberá tener en cuenta las consideraciones citadas anteriormente. (Sólo para TV con un peso superior a 7 kg).

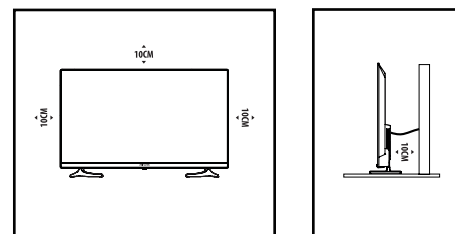

### ¡ADVERTENCIA!

Nunca coloque un televisor sobre una superficie inestable. El televisor podría caerse y causar lesiones personales graves y/o la muerte.

Muchas lesiones, especialmente a los niños, pueden evitarse tomando las siguientes precauciones:

## DESEMBALAJE E INSTALACIÓN

### SOPORTE DE PARED

Puede utilizar un soporte de pared opcional para su televisor.

Consulte con su distribuidor local para comprar el soporte de pared recomendado. Coloque con cuidado el soporte de montaje en la parte posterior del televisor.

Instale el soporte en una pared sólida perpendicular al suelo.

Si va a instalar el televisor contra otros materiales de construcción, comuníquese con personal cualificado para instalar el soporte de pared.

Las instrucciones de montaje vienen incluidas con el soporte de pared.

Utilice un soporte de pared que sujete de forma segura el televisor dejando el espacio suficiente para permitir la conectividad de otros dispositivos externos.

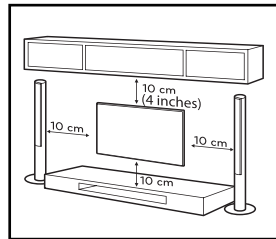

- Desconecte la alimentación antes de mover o instalar el televisor. De lo contrario podría producirse una descarga eléctrica.
- Retire el soporte del televisor girándolo antes de instalar el soporte de pared.
- Si instala el televisor en el techo o sobre una pared inclinada, podría caerse y provocar lesiones graves. Utilice un soporte de pared autorizado y póngase en contacto con el distribuidor local o personal cualificado, en caso contrario, perderá la garantía.
- No apriete demasiado los tornillos, ya que esto puede dañar el televisor y anular la garantía.
- Para evitar lesiones, este aparato debe estar firmemente sujeto al suelo/pared de acuerdo con las instrucciones de instalación.

- Utilice los tornillos y los montajes de pared que cumplan con estas especificaciones. La garantía no cubre los daños o lesiones causadas por el uso indebido o el uso de un accesorio inadecuado.

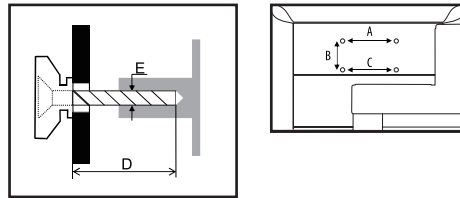

Model Size: 55"		Top	Down
Screw	Diameter(mm) "E"	M6	M6
	Depth(mm) "D"	Max	25
		Min	20
Quantity		2	2
VESA (A*B*C)		200*200*200	

### Notas:

1. Para los televisores con terminales hacia la pared, para dejar suficiente espacio para usar los terminales, se necesita un cojín de goma junto con cada tornillo para fijar el soporte de pared. El terminal es un pilar hueco pequeño cuyo diámetro interno es de 8mm, el diámetro externo es de 18mm y la altura es de  $\geq 30$ mm.
2. La información en este documento está sujeta a cambios sin previo aviso. El fabricante no se responsabiliza de los daños que resulten directa o indirectamente de los fallos, el carácter incompleto o las discrepancias entre el manual del soporte y el producto descrito.
3. En un entorno seco debido a la electricidad estática, el producto puede reiniciarse y volver a la interfaz OSO principal, a la interfaz del reproductor USB o al modo de fuente anterior. Es normal, por favor continúe operando el televisor normalmente.

## DESCRIPCIÓN DEL TELEVISOR

### VISTA FRONTAL

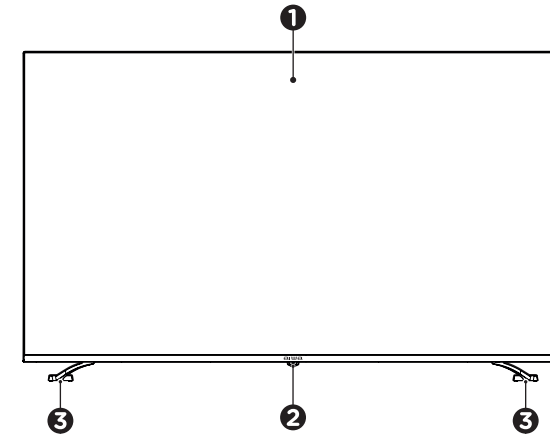

### VISTA INFERIOR

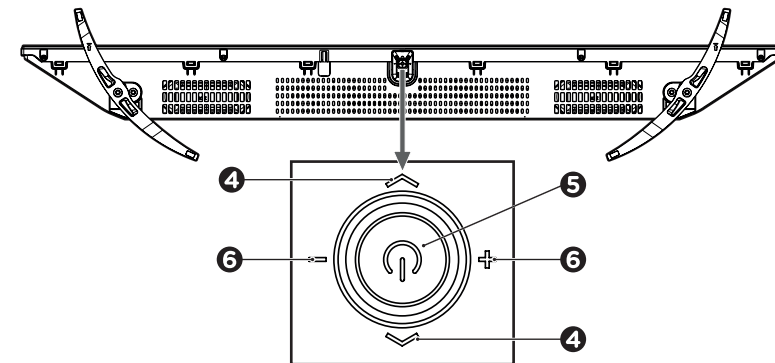

### 1 PANTALLA LED

### 2 SENSOR DE CONTROL REMOTO IR E INDICADOR LED DE ENCENDIDO

En el modo de espera, la luz indicadora es roja; cuando se enciende el televisor, la luz indicadora se vuelve verde.

### 3 SOPORTE

### 4 CH+ / CH- (CANAL +/-)

Presione a la izquierda para seleccionar el canal siguiente o a la derecha para seleccionar el canal anterior.

### 5 BOTÓN MULTIFUNCIÓN Y ENCENDIDO

En modo de espera, pulse para encender el televisor.

Cuando el televisor esté encendido, pulse brevemente para acceder a la lista de fuentes, y vuelva a pulsar brevemente para acceder a la fuente seleccionada.

Cuando el televisor está encendido, pulse y mantenga para apagarlo.

### 6 VOL+ / VOL- (VOLUMEN +/-)

Presione hacia la izquierda para aumentar o hacia la derecha para disminuir el nivel de volumen.

## DESCRIPCIÓN DEL TELEVISOR

### VISTA TRASERA

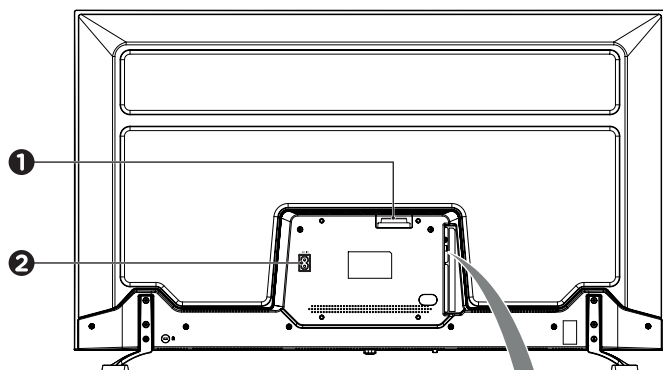

### DETALLE LATERAL

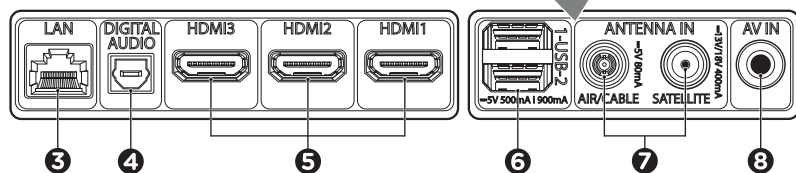

- |  |   |
|--|---|
| <p><b>1</b> CI+</p> <p>Terminal de entrada para tarjetas CI+.</p>          | <p><b>6</b> USB 1 / USB 2</p> <p>Puertos de entrada para USB 1 y USB 2.</p> |
| <p><b>2</b> TOMA DE ALIMENTACIÓN</p>                                       | <p><b>7</b> ANTENNA IN</p> <p>AIR/CABLE.<br/>SATELLITE.</p>                 |
| <p><b>3</b> LAN</p> <p>Puerto de red.</p>                                  | <p><b>8</b> AV IN</p> <p>Mini terminal de entrada AV.</p>                   |
| <p><b>4</b> DIGITAL AUDIO</p> <p>Terminal de salida de audio digital.</p>  |   |
| <p><b>5</b> HDMI 1 / 2 / 3</p> <p>Terminales de entrada HDMI 1, 2 y 3.</p> |   |

## CONEXIONES

### CONEXIONES BÁSICAS

Asegúrese de que todos los cables estén desconectados de la unidad principal antes de conectarla a la corriente alterna.

Lea las instrucciones antes de conectar otros equipos.

### CONEXIÓN TARJETA CI+

Inserte su tarjeta CI (Módulo de acceso condicional) para ver canales digitales concretos de su zona.

### PUERTO DE RED LAN

Conecte un cable de red al puerto de red LAN para conectar el televisor a los servicios de transmisión en línea y navegar por Internet.

### SALIDA DE AUDIO DIGITAL

Utilice un cable óptico para conectar la unidad con un amplificador u otros dispositivos de decodificación de audio para la salida de la señal de audio digital.

### CONEXIÓN HDMI

Use el cable HDMI para conectar el televisor con otros dispositivos para recibir una señal multimedia de alta definición, como un reproductor de DVD.

### CONEXIÓN USB

Conecte un USB para reproducir música, reproducir vídeos o mostrar imágenes.

### CONEXIÓN DE ANTENA

Conecta un cable coaxial para recibir la señal de la antena, cable o satélite.

### CONEXIÓN AV (VIDEO COMPUESTO)

Para una conexión básica, use el cable de audio compuesto L/R (blanco/rojo) y CVBS (amarillo) para conectar la unidad con otros dispositivos.

### Notas:

- Los equipos y cables externos mencionados aquí no se suministran con el televisor.
- Asegúrese de que todos los equipos y el enchufe de alimentación estén conectados correctamente y que la unidad esté configurada en el modo correcto antes de cualquier tipo de operación.

## INSTALACIÓN DE BATERÍA Y FUNCIONAMIENTO BÁSICO

La batería debe insertarse correctamente para evitar averiar el mando a distancia. Retire siempre la batería cuando no vaya a utilizar el mando a distancia durante un largo período de tiempo, ya que esto podría provocar una fuga en la batería y, posteriormente, dañar su equipo.

### INSTALACIÓN DE LA BATERÍA

Deslice la tapa e instale **2 BATERÍAS TIPO AAA** (incluidas), asegurándose de hacer coincidir las marcas de polaridad dentro del compartimento de muestra:

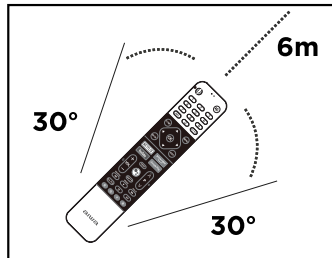
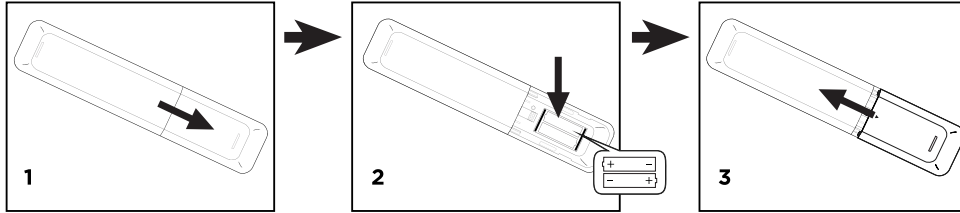

### FUNCIONAMIENTO DEL MANDO A DISTANCIA

Apunte el mando a una distancia máxima de 6m del sensor de IR y dentro de un ángulo de aproximadamente 60° de la parte frontal del televisor.

#### Notas:

- El botón de control del televisor debe estar encendido para que el mando a distancia funcione.
- No sacuda violentamente el mando a distancia.
- No salpique líquido sobre el mando a distancia, tampoco coloque el mando a distancia en un lugar húmedo.
- No coloque el mando a distancia bajo luz solar directa, ya que podría causar la deformación por calor.
- Cuando el sensor está bajo la luz directa del sol o una iluminación fuerte, el mando a distancia no funcionará. Si es así, cambie la iluminación o la posición del televisor, o utilice el mando más cerca del sensor.
- Si la distancia requerida entre el mando a distancia y el aparato disminuye, las baterías se han agotado. En este caso, sustituya las pilas por otras nuevas.
- No use diferentes tipos de baterías juntas (por ejemplo, baterías de manganeso y alcalinas).
- Las baterías (paquete de baterías o baterías instaladas) no deben exponerse a calor excesivo, como la luz solar, fuego o similares.
- Deseche las baterías de acuerdo con la normativa de protección medioambiental correspondiente.
- No coloque objetos entre el mando a distancia y el sensor IR.
- Si el mando a distancia se utiliza cerca de otros aparatos que generan rayos infrarrojos, o se utilizan otros mandos a distancia que usan rayos infrarrojos cerca, es posible que este no funcione correctamente.

## DESCRIPCIÓN DEL MANDO A DISTANCIA

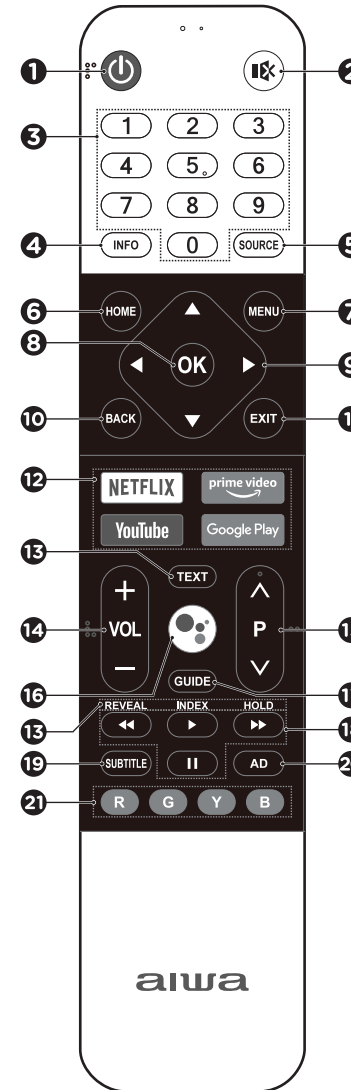

- ENCENDER / APAGAR (⏻)**  
Encienda el televisor o póngalo en modo de reposo.
- SILENCIAR (🔇)**  
Le permite silenciar o restablecer el sonido.
- TECLADO NUMÉRICO**  
Seleccione el canal directamente, o introduzca un número.
- INFORMACIÓN (INFO)**  
Acceda a la interfaz de información.
- FUENTE (SOURCE)**  
Acceda al menú de selección de la fuente de entrada.
- INICIO (HOME)**  
Acceda a la página de inicio.
- MENÚ (MENU)**  
Accede al menú principal para realizar ajustes rápidos.
- OK**  
Confirme su selección.
- TECLAS DE NAVEGACIÓN (▲, ▼, ◀, ▶)**  
Le permiten navegar a través de los menús en la pantalla y seleccionar las opciones.
- RETORNO (BACK)**  
Volver al contenido de nivel superior. Salir de la pantalla actual.
- SALIR (EXIT)**  
Le permite abandonar la opción actual.
- BOTONES DE LAS APLICACIONES**  
Le permite acceder directamente a aplicaciones distintas.

#### Nota:

- Algunos botones pueden no estar disponibles para algunas regiones o algunos modelos.



## DESCRIPCIÓN DEL MANDO A DISTANCIA

### 13 BOTONES DEL TELETEXO

**TEXTO (TEXT):** Accede al menú de teletexto.

**REVELAR (REVEAL):** Mostrar/ocultar la información.

**ÍNDICE (INDEX):** Acceda a la página del índice.

**MANTENER (HOLD):** Mantener la página del teletexto en la pantalla sin actualizaciones o cambios.

### 14 VOL+/VOL- (VOLUMEN)

Aumente o reduzca el nivel del volumen.

### 15 P<sup>+</sup>/V (CANAL SIGUIENTE/ANTERIOR)

Pulse para acceder al canal siguiente o anterior.

### 16 MICRÓFONO (🗣️)

Active el micrófono para hablar con el asistente de *Google* de su televisión.

### 17 GUÍA (GUIDE)

Acceda a la interfaz de la EPG en modo DTV.

### 18 BOTONES DE REPRODUCCIÓN USB

▶ (REPRODUCIR): Iniciar la reproducción.

⏸ (PAUSAR): Pausar la reproducción.

⏮ (REBOVINAR): Rebobine la pista en reproducción.

⏭ (ADELANTAR): Adelante la pista en reproducción.

### 19 SUBTÍTULOS (SUBTITLE)

Activar o desactivar la función de subtítulos.

### 20 DESCRIPCIÓN DE AUDIO (AD)

Active o desactive la función de descripción de audio para ayudar a los ciegos o a los espectadores con dificultades de visión a disfrutar del programa.

### 21 BOTONES DE COLORES (R/V/A/A)

Ejecute la función de aviso en el modo específico.



## E-MANUAL

### CÓMO UTILIZAR EL E-MANUAL (MANUAL ELECTRÓNICO)

El *E-Manual* está integrado en su televisor y se puede visualizar en la pantalla.

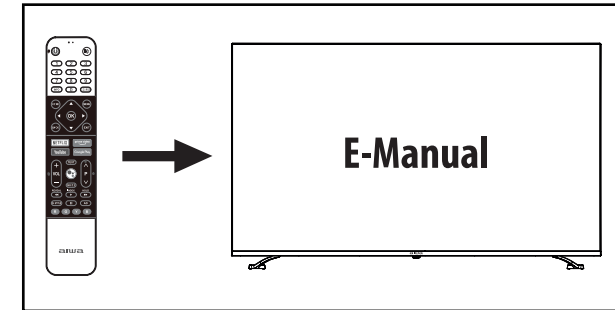
Para obtener más información sobre las funciones de su TV, acceda a su *E-Manual* siguiendo los pasos a continuación.



1. Presione el botón **HOME** para acceder a la página de inicio.
2. Presione las teclas **▲ / ▼ / ◀ / ▶** y **OK** para seleccionar el "*E-Manual*" dentro del submenú de "*Aplicaciones*".
3. Para comprobar las funciones detalladas en el mando a distancia, seleccione el icono  y pulse la tecla **OK**.
4. Seleccione el icono , para ver cómo funciona el *E-Manual*, y cuál es el significado de cada símbolo.

## CUIDADO Y MANTENIMIENTO

### CUIDADO DE LA PANTALLA

La pantalla de su televisor puede fácilmente acumular polvo u otras partículas residuales dependiendo de su localización; es por ello, que recomendamos su limpieza semanal.

1. Para evitar el riesgo de incendio o de descarga eléctrica, asegúrese de apagar y desconectar la unidad de la fuente de alimentación de CA cuando la limpie.
2. Para limpiar la pantalla de su televisor, utilice solamente un paño de microfibra completamente seco y limpio. Realice movimientos suaves y horizontales para evitar rayar así la pantalla.
3. Si la pantalla se encuentra excesivamente sucia, puede humedecer mínimamente una bayeta con una solución de jabón suave y agua destilada.
4. Nunca rocíe el spray directamente sobre la pantalla ya que podría penetrar el equipo y causar daños irreparables.
5. No utilice productos que contengan amoníaco, alcohol etílico, acetona o cloruro de etileno. Estos componentes dañarían la pantalla.

### CUIDADO DE LOS TERMINALES

Si los terminales se ensucian, es posible que su televisor no reconozca con facilidad las diferentes fuentes conectadas. Para cuidar de los terminales siga los siguientes pasos:

1. Apague el televisor y desconéctelo de la fuente de alimentación de CA. Seguidamente desenchufe el resto de los cables y aparatos conectados.
2. Utilice una aspiradora con el accesorio de boquilla estrecha para limpiar las conexiones.
3. Puede que necesite algún líquido para limpiar los terminales y las conexiones de los altavoces, en cuyo caso recomendamos el uso de alcohol isopropílico (99%). Aunque el alcohol también puede funcionar, se sabe que puede dejar algunos residuos al evaporarse.  
Nunca utilice agua ni soluciones de limpieza a base de agua para limpiar los terminales.

4. Una vez que termine de secar completamente los terminales con un paño seco, vuelva a conectar los cables.

### CUIDADO DE LA CARCASA

Dependiendo de la localización de su televisor es posible que acumule suciedad con facilidad, por ello le recomendamos limpiar la carcasa y las zonas de difícil acceso al menos una vez al mes, como las ranuras de ventilación o las rejillas de los altavoces. Estas son muy propensas a acumular polvo y pelusa:

1. El marco y la parte trasera del televisor se pueden limpiar con un paño ligeramente humedecido con algún jabón suave y agua destilada.  
Realice movimientos circulares suaves para evitar rayar el exterior del televisor.
2. Para retirar la suciedad de las ranuras utilice una aspiradora con el accesorio de boquilla estrecha a baja potencia.  
Puede complementar la limpieza utilizando un bastoncillo de algodón levemente humedecido con alcohol isopropílico.
3. Para limpiar los altavoces, use un rodillo quita pelusas. El polvo quedará adherido con facilidad.

### CUIDADO DEL MANDO A DISTANCIA

El mando a distancia acumula suciedad continuamente, ya sea polvo o grasa por el contacto con las manos. Por eso para un funcionamiento correcto durante toda su vida útil recomendamos su limpieza al menos una vez al mes.

1. Primero extraiga las pilas de su compartimento.
2. Golpee el mando suavemente contra la palma de su mano, con los botones hacia abajo. Esto ayudará a desprender y extraer la suciedad que pueda acumularse en estos.
3. Utilice un paño levemente humedecido con agua destilada y jabón suave para limpiar el mando en su totalidad.  
Use un bastoncillo de algodón o un palillo de dientes para los huecos estrechos y en los espacios alrededor de los botones.
4. Finalmente vuelva a frotar el mando con un paño suave y totalmente seco.

## GUÍA DE SOLUCIÓN DE PROBLEMAS

Si se produce un fallo, compruebe los puntos indicados a continuación antes de llevar a reparar el televisor.

**No abra el equipo, existe riesgo de electrocución.**

Si el problema persiste tras estas recomendaciones, consulte con su vendedor o servicio técnico.

En ninguna circunstancia intente reparar el equipo usted mismo, esto anularía la garantía.

SÍNTOMA	SOLUCIÓN
El televisor no se enciende	Asegúrese de que el cable de alimentación está conectado a la corriente.
El mando a distancia no funciona	Compruebe que las pilas han sido insertadas con las polaridades correctas. Si las pilas están agotadas reemplácelas por otras nuevas. Apunte directamente con el mando a distancia al sensor IR y vuelva a intentarlo. Utilice el mando a una distancia inferior a 6m del televisor. Aparte los obstáculos que hayan entre el mando a distancia y el televisor.
Los botones no responden (ni los del televisor ni los del mando a distancia)	Desconecte el cable de alimentación y luego vuelva a conectarlo. (Es posible que el televisor no funcione correctamente debido a rayos, electricidad estática u otros factores.)
La imagen se ve mal o no hay imagen	Asegúrese de que el equipo esté conectado correctamente. Ajuste la antena o use una antena externa. Reubique la unidad cerca de una ventana (si está dentro de un edificio). Aparte los dispositivos que puedan causar interferencias lejos del televisor. Intente la sintonización automática de nuevo. Pruebe con otro canal.
El sonido está distorsionado o no hay sonido	Asegúrese de que el equipo esté conectado correctamente. Asegúrese de que la configuración de entrada para el televisor y el sistema estéreo son correctas. Ajuste el volumen principal a un volumen adecuado presionando los botones <b>VOL+/VOL-</b> . Compruebe la configuración de audio. Pulse el botón <b>MUTE</b> en el mando a distancia para cancelar la función de silencio.
Ruido y otras interferencias	Algún equipo electrónico cercano podría estar causando interferencias. Reubique el televisor o mueva dicho equipo.
La página WEB no se puede visualizar al completo	Algunas extensiones de terceros aparecidas en la página WEB actual no son compatibles.
El navegador se cierra automáticamente	Demasiado contenido en una página WEB puede ocasionar que el navegador se cierre porque la memoria esté llena.

## ESPECIFICACIONES TÉCNICAS

<b>MODELO</b>	<b>LED-556UHD</b>
Tipo de pantalla:	<b>UHD (Ultra High Definition)</b>
Tensión nominal:	<b>AC 110 - 240V - 50/60 Hz</b>
Consumo de energía:	<b>&lt;150 W</b>
Consumo de energía en modo espera:	<b>&lt;0.5 W</b>
Potencia de salida de audio (L+R):	<b>10W + 10W (±10%)</b>
Alimentación del mando a distancia:	<b>DC 3V <math>\equiv</math>, 2 pilas de 1,5V (AAA/LR03)</b>
<hr/>	
<b>SISTEMA RECEPTOR DE SEÑAL</b>	
Sistema de recepción ATV:	<b>PAL / SECAM BG / DK / I</b> <b>ATV: 47.25MHz ~ 865.25MHz</b>
Sistema de recepción DTV:	<b>DVB-T/T2/S/S2/C</b> <b>DVB-S/S2: [KU] 950MHz ~ 2150MHz</b> <b>[C] 5150MHz ~ 5750MHz</b> <b>DVB-T/T2: 174MHz ~ 230MHz</b> <b>470MHz ~ 860MHz</b> <b>DVB-C: 50MHz ~ 858MHz</b>
<hr/>	
<b>SISTEMA RECEPTOR DE SEÑAL EXTERNO</b>	
Unidad compuesta:	<b>PAL 50Hz/60Hz / SECAM / NTSC3.58/4.43</b>
Entrada HDMI:	<b>480i /480p/720p/1080i (60Hz) (Video Format)</b> <b>(PC Format)</b>
<hr/>	
<b>CARACTERÍSTICAS</b>	
Pamaño de relación de aspecto:	<b>P2PAuto / 4:3 / 16:9 / Panorama / Zoom</b>
Reducción de ruido	
Dolby digital +	
HDMI:	<b>CEC+ARC</b>
Autoapagado	
Programación automática	
Actualización de software:	<b>Por USB o internet</b>
Idioma OSD:	<b>Múltiples idiomas</b>
<hr/>	
<b>CONFIGURACIÓN DE LOS TERMINALES</b>	
HDMI:	<b>3</b>
USB:	<b>2 (USB 2.0 x1, USB 3.0 x1)</b>
Ranura de CI:	<b>1</b>
Toma de AV (Audio/Video):	<b>1 (mini)</b>
Antena:	<b>2 (ATV/DTV x1, S/S2 x1)</b>
Entrada óptica:	<b>1</b>
LAN:	<b>1</b>
<hr/>	
<b>DIMENSIÓN Y PESO</b>	
Damaño de la pantalla en diagonal:	<b>139 cm</b>
Dimensiones con soporte:	<b>W 1226.7 * D 216.6* H 756.3 mm</b>
Dimensiones sin soporte:	<b>W 1226.7* D 92.4* H 716.2 mm</b>
Peso neto con soporte:	<b>10.9 kg</b>
Peso neto sin soporte:	<b>10.5 kg</b>

## ELIMINACIÓN AL FINAL DE LA VIDA ÚTIL

### ¡ATENCIÓN!



En base a la Norma europea 2002/96/CE de Residuos de aparatos Eléctricos y Electrónicos (RAEE), los electrodomésticos viejos no pueden ser arrojados en los contenedores municipales habituales.

Para optimizar la recuperación y reciclado de los componentes y materiales que los constituyen tienen que ser recogidos selectivamente, reduciendo así, el impacto en la salud humana y el medioambiente.

El símbolo del cubo de basura tachado se marca sobre todos los productos para recordar al consumidor la obligación de separarlos para la recogida selectiva.

## TECNOLOGÍAS SOPORTADAS



Los términos HDMI y HDMI High-Definition Multimedia Interface, y el logotipo de HDMI son marcas comerciales o marcas comerciales registradas de HDMI licenciing LLC en los Estados Unidos y otros países.



Fabricado bajo licencia de Dolby Laboratories. Dolby y Dolby Audio y el símbolo de la doble D son marcas comerciales de Dolby Laboratories.



Android TV, Google Play, Chromecast y Youtube son marcas registradas de Google LLC.



Para las patentes del DTS, véase <http://patents.dts.com>. Fabricado bajo licencia de DTS Licensing Limited. DTS, el Símbolo, DTS y el Símbolo juntos, y TruSurround son marcas registradas y/o marcas comerciales de DTS, Inc. en los Estados Unidos y/o en otros países. DTS, Inc. Todos los derechos reservados.



DVB-T y el logo de la DVB son marcas registradas de DVB Project.

Lisez ces instructions de sécurité avant d'utiliser l'appareil et conservez-les pour vous y référer ultérieurement.

1. Si le câble du chargeur est endommagé, il doit être réparé par le fabricant, son agent de service ou une personne ayant une qualification similaire pour éviter tout risque.
2. L'alimentation électrique doit être remplacée en cas de panne, car elle n'est pas réparable.
3. La prise électrique doit être située à proximité de l'équipement et être facilement accessible.
4. Le dispositif n'est pas destiné à être utilisé par des personnes (y compris des enfants) souffrant de handicaps physiques, sensoriels ou mentaux ou par des personnes sans expérience ni connaissances, sauf si elles sont instruites de son utilisation par une personne responsable de leur sécurité et de leur supervision.
5. Il est recommandé de surveiller les enfants pour s'assurer qu'ils ne jouent pas avec le dispositif.
6. L'appareil doit toujours être accessible.
7. L'appareil ne doit pas être exposé à des gouttes ou à des éclaboussures et aucun objet rempli de liquide, tel qu'un vase, ne doit être placé sur l'appareil.
8. Ne pas bloquer la ventilation normale du produit pendant l'utilisation.
9. Laissez toujours un espace d'au moins 10 cm autour de l'appareil pour assurer une ventilation adéquate.
10. Pour éviter tout risque d'incendie, ne placez rien qui ait une flamme brûlante (comme une bougie) sur l'appareil. L'appareil est destiné à être utilisé uniquement dans les climats tempérés.
11. L'appareil est destiné à être utilisé uniquement dans un climat tempéré.
12. **ATTENTION:**  
Risque d'explosion en cas de remplacement batterie incorrecte ou pas du tout remplacé par le même type ou un type équivalent.
13. La batterie ne doit pas être exposée à une chaleur excessive, telle que la lumière du soleil, le feu ou autre.
14. N'utilisez pas différents types de piles ensemble ou n'utilisez pas de nouvelles piles avec les anciennes.
15. La pile doit être insérée selon la polarité.
16. Si la pile est épuisée, elle doit être retirée du produit.
17. Les piles doivent être éliminées en toute sécurité. Utilisez les conteneurs de collecte inclus (consultez votre revendeur) pour protéger l'environnement.

## PRÉCAUTIONS DE SÉCURITÉ

Merci d'avoir acheté notre **LED-556UHD**: Télévision 4K UHD HDR PRO de 55 pouces avec système de télévision Android.

Ce produit a été fabriqué en utilisant des composants de qualité et en respectant des normes de fabrication. Il est une garantie de qualité et de performance. Nos ingénieurs ont inclus dans ce produit de nombreuses fonctionnalités utiles et pratiques. Veuillez lire ce manuel d'instructions entièrement afin de profiter un maximum de chaque fonction.

Ce produit a été testé par nos inspecteurs et trouvé en parfait état de fonctionnement avant de quitter notre usine. Si, après la lecture de ce manuel, vous rencontrez des problèmes avec le fonctionnement de ce produit, veuillez-vous référer aux instructions de dépannage à la fin de ce manuel. Pour référence ultérieure, veuillez noter le numéro de série dans l'espace prévu.

Model: **LED-556UHD**

**AFIN D'ÉVITER LES RISQUES D'INCENDIE ET D'ÉLECTROCUTION, NE PAS EXPOSER CET APPAREIL À LA PLUIE NI À L'HUMIDITÉ.**



### ÉCLAIR AVEC POINTE DE FLÈCHE

L'éclair avec symbole en forme de flèche, à l'intérieur d'un triangle équilatéral, est destiné à alerter l'utilisateur de la présence d'une tension dangereuse non isolée à l'intérieur de l'enceinte du produit, qui peut être d'une amplitude suffisante pour constituer un risque de choc électrique pour les personnes.



### POINT D'EXCLAMATION

Le point d'exclamation dans un triangle équilatéral indique qu'un composant particulier ne doit être remplacé par le composant spécifié dans la documentation que pour des raisons de sécurité.

### Notes:

- Les images contenues dans ce manuel sont fournies à titre de référence uniquement.
- En raison de l'examen et de l'amélioration continus de nos produits, la conception et les spécifications sont susceptibles d'être modifiées sans préavis.

## MESURES DE SÉCURITÉ IMPORTANTES

### 1. LIRE LES INSTRUCTIONS:

Lisez toutes les instructions de sécurité et d'utilisation avant d'utiliser le produit.

### 2. CONSERVER LES INSTRUCTIONS:

Les instructions de sécurité et d'utilisation doivent être conservées pour référence ultérieure.

### 3. SUIVRE LES AVERTISSEMENTS:

Veillez tenir compte de tous les avertissements qui vous sont donnés.

### 4. SUIVRE LES INSTRUCTIONS:

Toutes les instructions d'utilisation et de fonctionnement doivent être respectées.

### 5. NETTOYAGE:

- Éteignez le produit avant de le nettoyer.
- Débranchez le produit de la prise de courant avant de le nettoyer.
- N'utilisez pas de liquide ou de sprays de nettoyage.
- Utilisez un chiffon humide pour le nettoyer.

### 6. L'EAU ET L'HUMIDITÉ:

Ne pas utiliser ce produit à proximité de l'eau. Par exemple: Près d'une baignoire, d'un lavabo, d'un évier de cuisine, d'une cuve de lavage, dans un sous-sol humide ou près d'une piscine ou d'un endroit similaire.

### 7. ACCESSOIRES:

Ne placez pas le produit sur un chariot, un support, un trépied, une étagère ou une table instable. Le produit peut tomber, blesser des enfants ou des adultes et causer des dommages irréparables au produit.

Utilisez uniquement le chariot, le support, le trépied, la console ou la table recommandés par le fabricant ou vendus avec l'appareil.

Toute installation du produit doit suivre les instructions du fabricant et utiliser le matériel de montage recommandé par le fabricant. Toute combinaison de chariot et de produit doit être déplacée avec précaution ; les arrêts brusques, les forces excessives ou les surfaces inégales peuvent provoquer le renversement du produit.

### 8. VENTILATION:

Les fentes et des ouvertures dans le châssis permettent la ventilation ; elles assurent un fonctionnement fiable du produit et le protègent contre la surchauffe. Ces ouvertures ne doivent pas être bloquées ou couvertes. Les ouvertures ne doivent jamais être bloquées en plaçant le produit sur un lit, un canapé, un tapis ou une autre surface similaire. Ce produit ne doit pas être placé dans une installation intégrée, telle qu'une bibliothèque ou une étagère, sauf si une ventilation est prévue ou ont été suivis par les instructions du fabricant.

### 9. LES ALIMENTATIONS ÉLECTRIQUES:

Ce produit ne doit être utilisé qu'avec le type d'alimentation électrique indiqué sur l'étiquette d'identification. Si vous n'êtes pas sûr du type d'alimentation électrique de votre domicile, consultez votre revendeur ou votre compagnie d'électricité locale. Pour les produits conçus pour fonctionner à partir de piles ou d'autres sources, reportez-vous au mode d'emploi.

### 10. LA PROTECTION DES CÂBLES ÉLECTRIQUES:

Les cordons d'alimentation doivent être acheminés de manière à ce qu'on ne risque pas de marcher dessus, de les pincer ou de les écraser par des objets placés sur ou contre eux, en faisant particulièrement attention au cordon de la fiche, de la prise et au point où il sort de l'appareil. Protégez le cordon d'alimentation lorsque vous le déplacez.

Par exemple: Attachez le cordon d'alimentation avec un serre-câble.

### 11. LORSQU'ILS N'UTILISENT PAS L'APPAREIL:

Le cordon d'alimentation de l'appareil doit être débranché de la prise de courant lorsqu'il n'est pas utilisé pendant une période prolongée.

## MESURES DE SÉCURITÉ IMPORTANTES

### 12. LA Foudre:

Pour une protection accrue de ce produit pendant un orage, ou lorsqu'il est laissé sans surveillance et inutilisé pendant de longues périodes, débranchez-le de la prise murale et déconnectez l'antenne et les câbles. Cela permettra d'éviter les dommages causés au produit par la foudre et les surtensions.

### 13. LES LIGNES ÉLECTRIQUES:

Un système d'antenne extérieure ne doit pas être situé à proximité de lignes électriques aériennes ou d'autres éclairage ou l'alimentation électrique, ni dans les endroits où il peut tomber sur ces lignes électriques ou autres circuits.

Lorsque vous installez un système d'antenne extérieure, vous devez faire très attention à ne pas toucher les lignes ou les circuits électriques, car le contact avec ceux-ci peut être mortel.

### 14. SURCHARGE:

Ne pas surcharger les prises murales, les rallonges et les prises multiple, car elle peut provoquer un risque d'incendie ou d'électrocution.

### 15. L'ENTRÉE D'OBJETS ET DE LIQUIDES:

N'introduisez jamais d'objets de quelque nature que ce soit dans le produit par des ouvertures, car ils pourraient toucher des points de tension dangereux ou court-circuiter des pièces qui pourraient provoquer un incendie ou un choc électrique. Ne jamais renverser de liquide d'aucune sorte sur le produit.

### 16. ASSISTANCE:

N'essayez pas de réparer ce produit vous-même, car l'ouverture ou le retrait des couvercles peut vous exposer à une tension dangereuse ou à d'autres risques. Confiez toute intervention à un personnel qualifié.

### 17. LES DOMMAGES NÉCESSITANT UNE RÉPARATION:

Débranchez le produit de la prise murale et confiez toute réparation à un personnel qualifié dans les conditions suivantes.

- a) Lorsque le câble d'alimentation, la pile ou la prise est endommagé.
- b) Si le produit a été exposé à la pluie ou à l'eau.
- c) Si un liquide a été renversé ou si des objets ont été introduits dans le produit.
- d) Si le produit ne fonctionne pas lorsqu'il est utilisé conformément aux instructions, ne réglez que les commandes indiquées dans le mode d'emploi. La modification d'autres commandes peut causer des dommages et nécessite souvent un travail important de la part d'un technicien qualifié pour restaurer le à son fonctionnement normal.
- e) Lorsque le produit présente un changement notable de ses performances, il indique qu'une maintenance est nécessaire.

### 18. PIÈCES DE RECHANGE:

Lorsque des pièces de rechange sont nécessaires, assurez-vous que le service technique utilise des pièces de rechange spécifiées par le fabricant ou qu'elles ont les mêmes caractéristiques que la pièce d'origine. Les substitutions non autorisées peuvent entraîner un incendie, un choc électrique ou d'autres risques.

### 19. LA CHALEUR:

Le produit doit être placé loin des sources de chaleur telles que les radiateurs, les poêles, les cuisinières et autres produits qui génèrent de la chaleur.

## PREPARATION AVANT UTILISATION

Retirez soigneusement tous les composants de la boîte et retirez tous les matériaux d'emballage des composants. Veillez à ne rien jeter accidentellement avec les matériaux d'emballage.

Conservez la boîte et les matériaux d'emballage, si possible, au cas où vous devriez renvoyer l'appareil pour réparation. L'utilisation de la boîte et des matériaux d'emballage d'origine est la seule façon de protéger l'appareil contre les dommages pendant le transport.

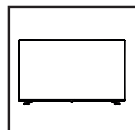

50" UHD Android smart TV x1

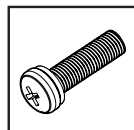

Des vis x4

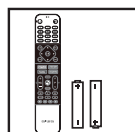

Contrôle à distance x1  
Piles de type AAA x2

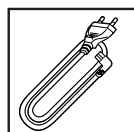

Câble électrique x1

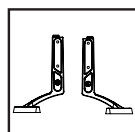

Crochets de base x2



Document de déclaration x1

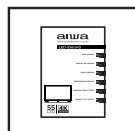

Mode d'emploi x1

## CARACTÉRISTIQUES DE LA TÉLÉVISION

- Système de télévision Android TV.
- Google Assistant.
- Wifi incorporé.
- Réglage automatique des chaînes.
- Rédacteur en chef de la chaîne.
- Fonction de guide TV.
- Télétexte FLOF/TOP.
- Lecture multimédia via USB.
- Affichage multilingue à l'écran.
- Prend en charge HDMI, COMPOSITE, LAN, TUNER, USB et CI Slot.
- Sortie audio numérique (COAXIAL & OPTICAL).
- Puissance de sortie audio 10W+10W.
- Mode surround.
- Support détachable.
- Port d'antenne de télévision et de télévision par satellite.
- Minuterie de mise hors tension.
- Mode hôtel.

## DÉBALLAGE ET INSTALLATION

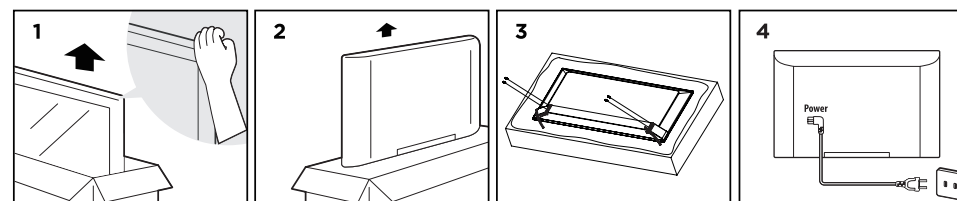

1. Ouvrez la boîte.
2. Retirez soigneusement la télévision.
3. Installez les supports sur la télévision.
4. Branchez le cordon d'alimentation.

### INSTALLATION DE LA SUPPORT

1. Placez le téléviseur à l'envers sur un tissu ou un coussin pour éviter d'endommager l'écran.
2. Alignez le support avec le bas du téléviseur et serrez jusqu'à ce qu'il soit bien en place sur le téléviseur, puis serrez les vis fournies avec un tournevis.
3. Installez l'écran sur une surface horizontale solide, comme une table ou un bureau. Pour la ventilation, laissez au moins 10 cm d'espace libre autour.

- Utilisez les armoires ou les supports recommandés par le fabricant de télévision.
- N'utilisez que des meubles qui peuvent contenir la télévision en toute sécurité.
- Veillez à ce que le meuble de la télévision ne dépasse pas du meuble.
- Ne pas placer le téléviseur sur des meubles hauts (placards, étagères...) sans avoir au préalable ancré le meuble et le téléviseur avec un support approprié.
- Ne placez pas un chiffon ou d'autres objets entre le téléviseur et le meuble TV.
- Sensibiliser les enfants aux dangers de grimper sur les meubles pour atteindre la télévision ou ses commandes.

Si vous avez l'intention de déplacer votre téléviseur ou de changer de support, vous devez tenir compte des considérations ci-dessus.

(Uniquement pour les téléviseurs pesant plus de 7 kg).

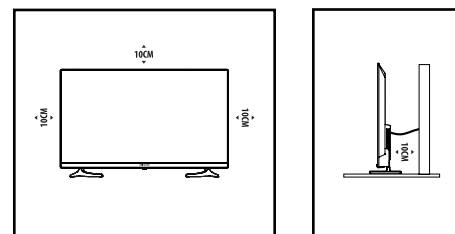

### ATTENTION!

Ne placez jamais un téléviseur sur une surface instable. Le téléviseur pourrait tomber et causer des blessures graves et/ou la mort.

De nombreuses blessures, en particulier chez les enfants, peuvent être évitées en prenant les précautions suivantes:

## DÉBALLAGE ET INSTALLATION

### SUPPORT MURAL

Vous pouvez utiliser un support mural optionnel pour votre télévision.  
Vérifiez auprès de votre revendeur local pour acheter le support mural recommandé. Placez avec précaution le support de montage à l'arrière du téléviseur.

Installez le support sur un mur solide perpendiculaire au sol.

Si vous installez votre téléviseur contre d'autres matériaux de construction, contactez un personnel qualifié pour installer le support mural.

Les instructions de montage sont fournies avec le support mural.

Utilisez un support mural qui maintient le téléviseur en toute sécurité avec suffisamment d'espace pour permettre la connexion à d'autres appareils externes.

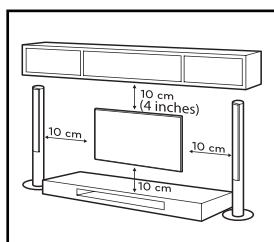

- Débranchez le courant avant déplacer ou installer la télévision.  
Dans le cas contraire, un choc électrique pourrait se produire.

- Retirez le support de la télévision en le tournant avant d'installer le support mural.

- Si vous installez le téléviseur au plafond ou sur un mur incliné, il peut tomber et causer des blessures graves. Utilisez un support mural autorisé et contactez votre revendeur local ou un personnel qualifié, sinon la garantie sera perdue.

- Ne serrez pas trop les vis, car cela pourrait endommager le téléviseur et annuler la garantie.

- Pour éviter les blessures, cet appareil doit être solidement fixé au sol/mur conformément aux instructions d'installation.

- Utilisez des vis et des supports muraux qui répondent à ces spécifications.  
La garantie ne couvre pas les dommages ou les blessures causés par une utilisation incorrecte ou par l'utilisation d'un accessoire inadapté.

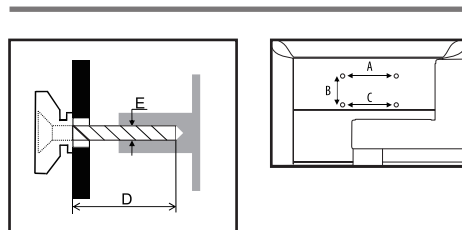

Model Size: 55"		Top	Down
Screw	Diameter(mm) "E"	M6	M6
	Depth(mm) "D"	Max	25
		Min	20
Quantity		2	2
VESA (A*B*C)		200*200*200	

#### Notes:

1. Pour les téléviseurs dont les terminaux sont orientés vers le mur, afin de laisser suffisamment d'espace pour utiliser les terminaux, un coussin en caoutchouc est nécessaire avec chaque vis pour fixer le support mural.  
Le terminal est un petit pilier creux d'un diamètre intérieur de 8 mm, d'un diamètre extérieur de 18 mm et d'une hauteur de  $\geq 30$ mm.
2. Les informations contenues dans ce document sont susceptibles d'être modifiées sans préavis.  
Le fabricant n'est pas responsable des dommages résultant directement ou indirectement de défauts, d'omissions ou de divergences entre le manuel du support et le produit décrit.
3. Dans un environnement sec en raison de l'électricité statique, le produit peut redémarrer et revenir à l'interface OSO principale, à l'interface du lecteur USB ou au mode source précédent. C'est normal, veuillez continuer à faire fonctionner le téléviseur normalement.

## DESCRIPTION TV

### VUE DE FACE

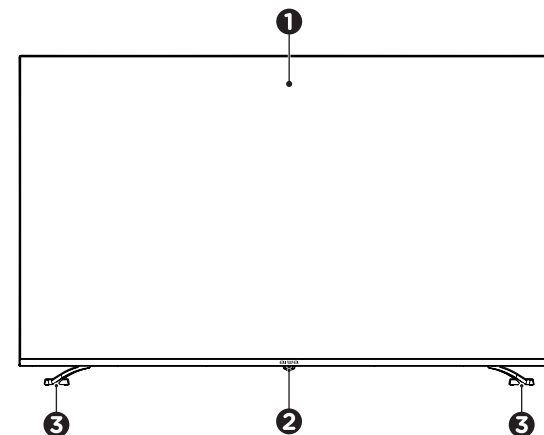

### VUE DU BAS

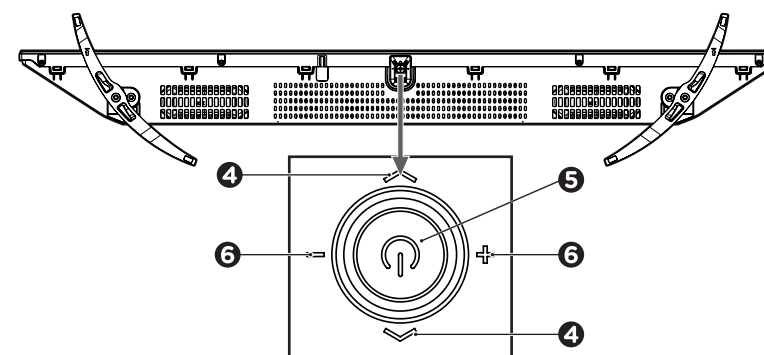

#### 1 ÉCRAN LED

#### 2 SCAPTEUR DE TÉLÉCOMMANDE ET INDICATEUR D'ALIMENTATION À LED DE L'IR

En mode veille, le témoin lumineux est rouge; lorsque le téléviseur est allumé, le témoin lumineux devient vert.

#### 3 SOUTIEN

#### 4 CH+ / CH- (CHAÎNE +/-)

Appuyez à gauche pour sélectionner la chaîne suivante ou à droite pour sélectionner la chaîne précédente.

#### 5 BOUTON MULTIFONCTION ET ALIMENTATION

En mode veille, appuyez sur cette touche pour allumer la télévision.

Lorsque le téléviseur est allumé, appuyez brièvement sur la touche pour accéder à la liste des sources, et appuyez de nouveau brièvement sur la touche pour accéder à la source sélectionnée.

Lorsque le téléviseur est allumé, appuyez et maintenez la pression pour l'éteindre.

#### 6 VOL+ / VOL- (VOLUME +/-)

Appuyez à gauche pour augmenter ou à droite pour diminuer le niveau de volume.

## DESCRIPTION TV

### VUE ARRIÈRE

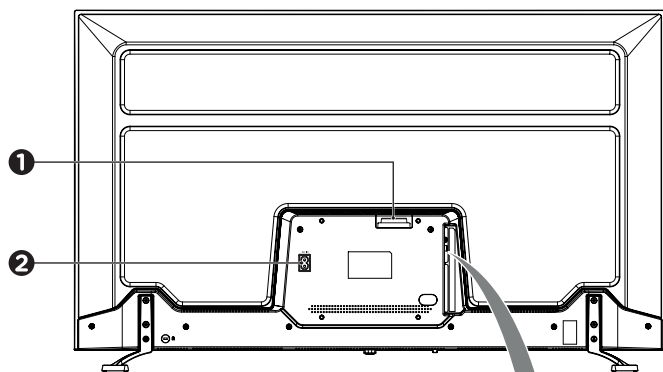

### DÉTAIL LATÉRAL

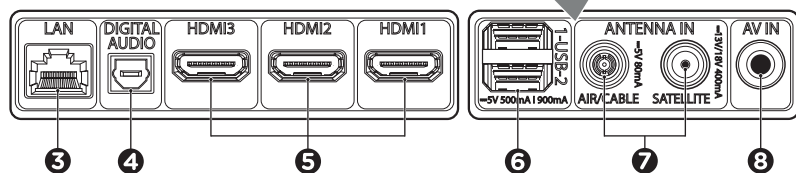

- |  |  |
|--|--|
| <p><b>1</b> CI+</p> <p>Terminal d'entrée pour les cartes CI+.</p>        | <p><b>6</b> USB 1 / USB 2</p> <p>Ports d'entrée pour USB 1 et USB 2.</p> |
| <p><b>2</b> PRISE D'ALIMENTATION ÉLECTRIQUE</p>                          | <p><b>7</b> ANTENNA IN</p> <p>AIR/CABLE.<br/>SATELLITE.</p>              |
| <p><b>3</b> LAN</p> <p>Port réseau.</p>                                  | <p><b>8</b> AV IN</p> <p>Mini terminal d'entrée AV.</p>                  |
| <p><b>4</b> DIGITAL AUDIO</p> <p>Terminal de sortie audio numérique.</p> |  |
| <p><b>5</b> HDMI 1 / 2 / 3</p> <p>Terminaux d'entrée HDMI 1,2 et 3.</p>  |  |

## LES CONNEXIONS

### CONNEXIONS DE BASE

Assurez-vous que tous les fils sont déconnectés de l'unité principale avant de la brancher sur le secteur.

Lisez les instructions avant de connecter d'autres équipements.

### CONNEXION PAR CARTE CI+

Insérez votre carte CI (module d'accès conditionnel) pour visionner des chaînes numériques spécifiques dans votre région.

### PORT DU RÉSEAU LAN

Branchez un câble réseau au port LAN pour connecter la télévision aux services de diffusion en ligne et pour surfer sur Internet.

### SORTIE AUDIO NUMÉRIQUE

Utilisez un câble optique pour connecter l'appareil à un amplificateur ou à d'autres dispositifs de décodage audio pour la sortie du signal audio numérique.

### CONNEXION HDMI

Utilisez le câble HDMI pour connecter votre téléviseur à d'autres appareils afin de recevoir un signal multimédia haute définition, comme un lecteur de DVD.

### CONNEXION USB

Connectez une clé USB pour écouter de la musique, lire des vidéos ou afficher des photos.

### CONNEXION DE L'ANTENNE

Branchez un câble coaxial pour recevoir le signal de l'antenne, du câble ou du satellite.

### CONNEXION AV (VIDÉO COMPOSITE)

Pour une connexion de base, utilisez le câble audio composite L/R (blanc/rouge) et CVBS (jaune) pour connecter l'appareil à d'autres appareils.

### Notes:

- Les équipements externes et les câbles mentionnés ici ne sont pas fournis avec le téléviseur.
- Assurez-vous que tous les appareils et la prise de courant sont correctement branchés et que l'appareil est réglé sur le bon mode avant toute opération.



## INSTALLATION DE LA BATTERIE ET FONCTIONNEMENT DE BASE

La pile doit être insérée correctement pour éviter d'endommager la télécommande. Retirez toujours la pile lorsque vous n'allez pas utiliser la télécommande pendant une longue période, car cela peut provoquer une fuite de la pile et endommager ensuite votre équipement.

### INSTALLATION DES PILES

Faites glisser le couvercle et installez **2 PILES DE TYPE AAA** (incluses), en vous assurant de faire correspondre les marques de polarité à l'intérieur du compartiment à échantillons:

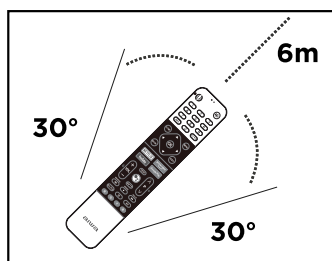
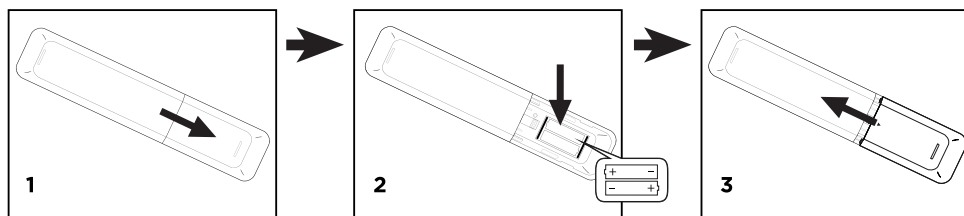

### OPÉRATION DE CONTRÔLE À DISTANCE

Pointez la télécommande à une distance maximale de 6 m du capteur IR et dans un angle d'environ 60° par rapport à l'avant du téléviseur.

#### Notes:

- Le bouton de commande de la télévision doit être allumé pour que la télécommande fonctionne.
- Ne secouez pas violemment la télécommande.
- Ne pas éclabousser de liquide sur la télécommande, et ne pas placer la télécommande dans un endroit humide.
- Ne placez pas la télécommande à la lumière directe du soleil, car elle peut provoquer une distorsion de la chaleur.
- Lorsque le capteur est en plein soleil ou en cas de forte luminosité, la télécommande ne fonctionne pas. Si c'est le cas, modifiez l'éclairage ou la position du téléviseur, ou utilisez la télécommande plus près du capteur.
- Si la distance requise entre la télécommande et l'appareil diminue, les piles sont épuisées. Dans ce cas, remplacez les piles par des neuves.
- N'utilisez pas ensemble différents types de piles (par exemple, des piles au manganèse et des piles alcalines).
- Les piles (bloc-piles ou batteries installées) ne doivent pas être exposées à une chaleur excessive telle que la lumière du soleil, le feu ou autre.
- Éliminez les piles conformément à la réglementation applicable en matière de protection de l'environnement.
- Ne placez aucun objet entre la télécommande et le capteur infrarouge.
- Si la télécommande est utilisée à proximité d'autres appareils qui génèrent des rayons infrarouges, ou si d'autres télécommandes utilisant des rayons infrarouges sont utilisées à proximité, la télécommande peut ne pas fonctionner correctement.

## DESCRIPTION DE LA TELECOMANDE

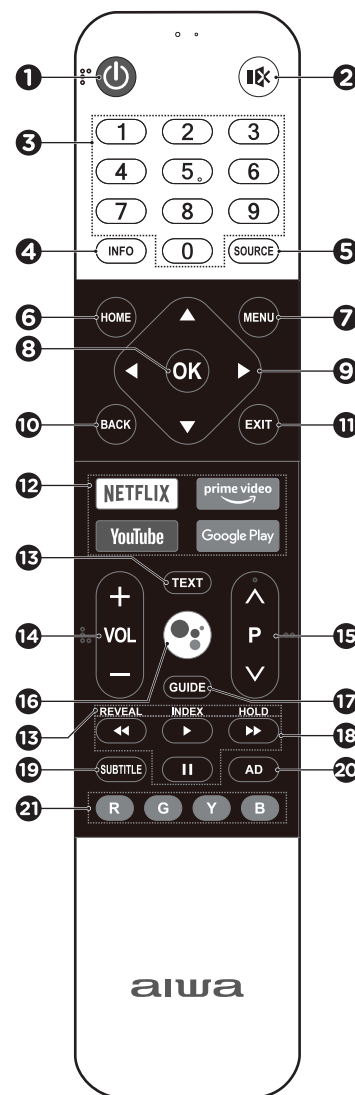

- 1 ALLUMER / ÉTEINDRE (🔌)**  
Allumez la télévision ou mettez-la en veille.
- 2 MUET (🔇)**  
Permet de couper ou de réinitialiser le son.
- 3 CLAVIER NUMÉRIQUE**  
Sélectionnez directement le canal ou entrez un numéro.
- 4 INFORMATION (INFO)**  
Accédez à l'interface d'information.
- 5 SOURCE**  
Accédez au menu de sélection de la source d'entrée.
- 6 HOME**  
Allez à la page d'accueil.
- 7 MENU**  
Accédez au menu principal pour des ajustements rapides.
- 8 OK**  
Confirmez votre sélection.
- 9 TOUCHES DE NAVIGATION (▲, ▼, ◀, ▶)**  
Ils vous permettent de naviguer dans les menus à l'écran et de sélectionner des options.
- 10 RETOUR (BACK)**  
Retour au contenu de haut niveau. Quittez l'écran actuel.
- 11 SORTIE (EXIT)**  
Vous permet de quitter l'option actuelle.
- 12 BOUTONS DE DEMANDE**  
Il vous permet d'accéder directement à différentes applications.

#### Note:

- Certains boutons peuvent ne pas être disponibles pour certaines régions ou certains modèles.

## DESCRIPTION DE LA TELECOMANDE

### 13 BOUTONS DE TÉLÉTEXTE

**TEXTE (TEXT):** Accède au menu télétexte.

**REVEAL:** Montrer/cacher l'information.

**INDEX:** Accédez à la page d'index.

**MAINTENIR (HOLD):** Maintenir la page de télétexte à l'écran sans mises à jour ni modifications.

### 14 VOL+/VOL- (VOLUME)

Augmenter ou diminuer le niveau de volume.

### 15 P/V (CHAÎNE SUIVANTE/PRÉCÉDENTE)

Appuyez sur pour accéder à la chaîne suivante ou précédente.

### 16 MICROPHONE (🗣️)

Activez le microphone pour parler à l'assistant *Google* de votre téléviseur.

### 17 GUIDE

Accédez à l'interface EPG en mode DTV.

### 18 BOUTONS DE LECTURE USB

▶ (REPRODUCTION): Démarrer la reproduction.

⏸ (PAUSE): Pause de la reproduction.

⏮ (REBOBINAGE): Rembobinez la piste de lecture.

⏭ (AVANCE RAPIDE): Faites avancer la piste en reproduction.

### 19 SOUS-TITRES (SUBTITLE)

Activez ou désactivez la fonction de sous-titrage.

### 20 DESCRIPTION AUDIO (AD)

Activez ou désactivez la fonction de description audio pour aider les téléspectateurs aveugles ou malvoyants à apprécier le programme.

### 21 BOUTONS DE COULEUR (R/V/A/A)

Exécutez la fonction d'alerte dans le mode spécifique.



## E-MANUAL

### COMMENT UTILISER LE E-MANUAL (MANUEL ELECTRONIQUE)

Le *E-Manual* électronique est intégré à votre téléviseur et peut être affiché à l'écran.

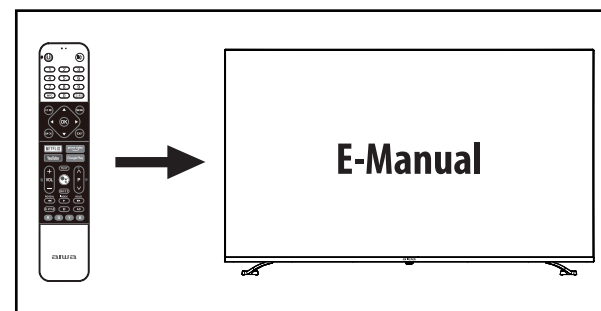
Pour en savoir plus sur les fonctions de votre téléviseur, accédez à votre *E-Manual* en suivant les étapes ci-dessous.



1. Appuyez sur le bouton **HOME** pour accéder à la page d'accueil.
2. Appuyez sur les touches **▲ / ▼ / ◀ / ▶** et **OK** pour sélectionner le "*E-Manual*" dans le sous-menu "*Applications*".
3. Pour vérifier les fonctions détaillées de la télécommande, sélectionnez l'icône  et appuyez sur le bouton **OK**.
4. Sélectionnez l'icône , pour voir comment fonctionne le *E-Manual* électronique et ce que signifie chaque symbole.

## L'ENTRETIEN ET LA MAINTENANCE

### SOINS AUX ÉCRANS

Votre écran de télévision peut facilement accumuler de la poussière ou d'autres débris selon son emplacement; c'est pourquoi nous recommandons un nettoyage hebdomadaire.

1. Pour éviter tout risque d'incendie ou de choc électrique, veillez à éteindre l'appareil et à le débrancher de la source d'alimentation en courant alternatif lorsque vous le nettoyez.
2. Pour nettoyer votre écran de télévision, utilisez uniquement un chiffon en microfibras propre et complètement sec. Faites des mouvements lisses et horizontaux pour éviter de rayer l'écran.
3. Si l'écran est excessivement sale, vous pouvez humidifier un chiffon de façon minimale avec une solution de savon doux et d'eau distillée.
4. Ne jamais pulvériser directement sur l'écran car il pourrait pénétrer dans l'appareil et causer des dommages irréparables.
5. N'utilisez pas de produits contenant de l'ammoniac, de l'alcool éthylique, de l'acétone ou du chlorure d'éthylène. Ces composants endommageront l'écran.

### ENTRETIEN DES TERMINAUX

Si les terminaux sont sales, votre téléviseur peut ne pas reconnaître facilement les différentes sources connectées. Pour prendre soin des terminaux, suivez les étapes ci-dessous:

1. Éteignez le téléviseur et débranchez-le de la source d'alimentation électrique. Ensuite, débranchez tous les autres câbles et appareils connectés.
2. Utilisez un aspirateur muni d'un embout étroit pour nettoyer les raccords.
3. Vous aurez peut-être besoin d'un liquide pour nettoyer les bornes et les connexions des haut-parleurs, auquel cas nous recommandons l'utilisation d'alcool isopropylique (99 %). Bien que l'alcool puisse également fonctionner, on sait qu'il laisse quelques résidus lorsqu'il s'évapore.

N'utilisez jamais d'eau ou de solutions de nettoyage à base d'eau pour nettoyer les terminaux.

4. Une fois que vous avez complètement séché les bornes avec un chiffon sec, rebranchez les fils.

### ENTRETIEN DU LOGEMENT

Selon l'emplacement de votre téléviseur, la saleté peut s'accumuler facilement. Nous vous recommandons donc de nettoyer le meuble et les zones difficiles d'accès au moins une fois par mois, comme les fentes d'aération ou les grilles des haut-parleurs. Ils sont très sujets à l'accumulation de poussière et de peluches:

1. Le cadre et le dos du téléviseur peuvent être nettoyés avec un chiffon légèrement humidifié avec un peu de savon doux et de l'eau distillée. Faites de légers mouvements circulaires pour éviter de rayer l'extérieur du téléviseur.
2. Pour enlever la saleté des fentes, utilisez un aspirateur avec un embout étroit à faible puissance. Un coton-tige légèrement humidifié avec de l'alcool isopropylique peut être utilisé pour compléter le nettoyage.
3. Pour nettoyer les haut-parleurs, utilisez un rouleau à peluches. La poussière s'y colle facilement.

### ENTRETIEN DE LA TÉLÉCOMMANDE

La télécommande accumule en permanence des saletés, soit de la poussière ou de la graisse provenant du contact des mains. C'est pourquoi, pour un bon fonctionnement tout au long de sa vie, nous recommandons de la nettoyer au moins une fois par mois.

1. Retirez d'abord les piles de leur compartiment.
2. Appuyez doucement la télécommande sur la paume de votre main, avec les boutons vers le bas. Cela permettra de détacher et d'éliminer toute saleté qui pourrait s'y accumuler.
3. Utilisez un chiffon légèrement humidifié avec de l'eau distillée et du savon doux pour nettoyer la télécommande en profondeur. Utilisez un coton-tige ou un cure-dent pour les espaces étroits autour des boutons.
4. Enfin, frottez à nouveau la télécommande avec un chiffon doux et sec.

## GUIDE DE DÉPANNAGE

En cas de panne, vérifiez les points énumérés ci-dessous avant d'emmener le téléviseur en réparation.

**N'ouvrez pas l'appareil, il y a un risque d'électrocution.**

Si le problème persiste après ces recommandations, consultez votre revendeur ou votre service.

En aucun cas, vous ne devez tenter de réparer vous-même l'équipement, car cela annulerait la garantie.

SYMPTÔME	SOLUTION
La télévision ne s'allume pas	Assurez-vous que le cordon d'alimentation est bien branché.
La télécommande ne fonctionne pas	Vérifiez que les piles ont été insérées avec les bonnes polarités. Si les piles sont épuisées, remplacez-les par des neuves. Pointez la télécommande directement sur le capteur IR et essayez à nouveau. Utilisez la télécommande à moins de 6 mètres du téléviseur. Supprimer tout obstacle entre la télécommande et le téléviseur.
Les boutons ne répondent pas (ni ceux du téléviseur ni ceux de la télécommande)	Débranchez le cordon d'alimentation, puis rebranchez-le (le téléviseur peut ne pas fonctionner correctement en raison de la foudre, de l'électricité statique ou d'autres facteurs).
L'image est mauvaise ou pas d'image du tout	Assurez-vous que votre ordinateur est connecté correctement. Ajustez l'antenne ou utilisez une antenne externe. Déplacez l'unité près d'une fenêtre (si elle se trouve à l'intérieur d'un bâtiment). Éloignez de la télévision les appareils susceptibles de provoquer des interférences. Essayez à nouveau le réglage automatique. Essayez une autre chaîne.
Le son est déformé ou il n'y a pas de son	Assurez-vous que votre ordinateur est correctement connecté. Assurez-vous que les paramètres d'entrée du téléviseur et de la chaîne stéréo sont corrects. Réglez le volume principal à un niveau approprié en appuyant sur les boutons <b>VOL+ / VOL-</b> . Vérifiez les paramètres audio. Appuyez sur la touche <b>MUTE</b> de la télécommande pour annuler la fonction de mise en sourdine.
Bruit et autres interférences	Certains équipements électroniques à proximité pourraient causer des interférences. Déplacer le téléviseur ou le matériel.
La page WEB ne peut pas être consultée dans son intégralité	Certaines extensions de tiers sur le site web actuel ne sont pas compatibles.
Le navigateur se ferme automatiquement	Trop de contenu dans une page web peut entraîner la fermeture du navigateur parce que la mémoire est pleine.

## SPÉCIFICATIONS TECHNIQUES

### MODÈLE

Type d'écran:	<b>LED-556UHD</b>
Tension nominale:	<b>UHD (Ultra High Definition)</b>
Consommation électrique:	<b>AC 110 - 240V - 50/60 Hz</b>
Consommation électrique en mode veille:	<b>&lt;150 W</b>
Puissance de sortie audio (L+R):	<b>&lt;0.5 W</b>
Alimentation électrique télécommandée:	<b>10W + 10W (±10%)</b>
	<b>DC 3V =, 2 piles 1,5V (AAA/LR03)</b>

### SYSTÈME DE RÉCEPTION DES SIGNAUX

Système de réception des ATV:	<b>PAL / SECAM BG / DK / I</b>
	<b>ATV: 47.25MHz - 865.25MHz</b>
	<b>DVB-T/T2/S/S2/C</b>
	<b>DVB-S/S2: [KU] 950MHz - 2150MHz</b>
	<b>[C] 5150MHz - 5750MHz</b>
	<b>DVB-T/T2: 174MHz - 230MHz</b>
	<b>470MHz - 860MHz</b>
	<b>DVB-C: 50MHz - 858MHz</b>

### SYSTÈME DE RÉCEPTION DU SIGNAL EXTERNE

Unité composite:	<b>PAL 50Hz/60Hz / SECAM / NTSC3.58/4.43</b>
Entrée HDMI:	<b>480i /480p/720p/1080i (60Hz) (Video Format)</b>
	<b>(PC Format)</b>

### CARACTÉRISTIQUES

Taille du rapport d'aspect:	<b>P2PAuto / 4:3 / 16:9 / Panorama / Zoom</b>
Réduction du bruit	
Dolby digital +	
HDMI:	<b>CEC+ARC</b>
Arrêt automatique	
Programmation automatique	
Mise à jour du logiciel:	<b>Par USB ou internet</b>
Langage OSD:	<b>Plusieurs langues</b>

### CONFIGURATION DU TERMINAL

HDMI:	<b>3</b>
USB:	<b>2 (USB 2.0 x1, USB 3.0 x1)</b>
Fente pour carte CI:	<b>1</b>
Prise AV (Audio/Vidéo):	<b>1 (mini)</b>
Antenne:	<b>2 (ATV/DTV x1, S/S2 x1)</b>
Entrée optique:	<b>1</b>
LAN:	<b>1</b>

### DIMENSION ET POIDS

Taille de l'écran en diagonale:	<b>139 cm</b>
Dimensions avec support:	<b>W 1226.7 * D 216.6* H 756.3 mm</b>
Dimensions sans support:	<b>W 1226.7* D 92.4* H 716.2 mm</b>
Poids net avec support:	<b>10.9 kg</b>
Poids net sans support:	<b>10.5 kg</b>

## L'ÉLIMINATION EN FIN DE VIE

### ATTENTION!



Conformément à la directive européenne 2002/96/CE relative aux déchets d'équipements électriques et électroniques (DEEE), les vieux appareils électriques ne peuvent pas être jetés dans les conteneurs municipaux habituels.

Afin d'optimiser la récupération et le recyclage des composants et des matériaux qui les composent, il faut les collecter de manière sélective, réduisant ainsi l'impact sur la santé humaine et l'environnement.

Le symbole de la poubelle barrée est apposé sur tous les produits pour rappeler au consommateur l'obligation de les séparer pour la collecte séparée.

## TECHNOLOGIES SOUTENUES



Les termes HDMI et HDMI High-Definition Multimedia Interface, ainsi que le logo HDMI sont des marques commerciales ou des marques déposées de HDMI licensing LLC aux États-Unis et dans d'autres pays.



Fabriqué sous licence des Laboratoires Dolby. Dolby et Dolby Audio et le symbole du double D sont des marques déposées de Dolby Laboratories.



Android TV, Google Play, Chromecast et Youtube sont des marques déposées de Google LLC.



Pour les brevets DTS, voir <http://patents.dts.com>. Fabriqué sous licence de DTS Licensing Limited. DTS, le symbole, DTS et le symbole ensemble, et TruSurround sont des marques déposées et/ou des marques commerciales de DTS, Inc. aux États-Unis et/ou dans d'autres pays. DTS, Inc. tous droits réservés.



DVB-T et le logo DVB sont des marques déposées de DVB Project.

Lesen Sie diese Sicherheitshinweise vor der Verwendung Ihres Geräts und bewahren Sie sie zum späteren Nachschlagen auf.

1. Wenn das Kabel beschädigt ist, lassen Sie es vom Hersteller, seinem Service oder einer ähnlich qualifizierten Person reparieren, um jede Gefahr zu vermeiden.
2. Das Netzteil muss im Falle einer Störung durch ein neues ersetzt werden, da dieses Netzteil nicht reparierbar ist.
3. Die Steckdose sollte in der Nähe des Geräts installiert und leicht zugänglich sein.
4. Das Produkt ist nicht zur Verwendung durch Personen (einschließlich Kinder) mit eingeschränkter körperlicher, sensorischer oder geistiger Leistungsfähigkeit bestimmt. Personen, die das Handbuch nicht gelesen haben, sollten dieses Gerät nicht benutzen, es sei denn, sie haben Erklärungen von einer für ihre Sicherheit und Aufsicht verantwortlichen Person erhalten.
5. Kinder sollten überwacht werden, um sicherzustellen, dass sie nicht mit dem Produkt spielen.
6. Wenn das Kabel angeschlossen ist, sollte es immer leicht zugänglich sein.
7. Das Gerät sollte weder Tropfen oder Spritzern von Wasser oder Flüssigkeiten ausgesetzt werden, und es dürfen keine mit Flüssigkeiten gefüllten Gegenstände wie Blumenvasen auf das Produkt gestellt werden.
8. Die normale Belüftung des Produkts darf nicht behindert werden, wenn es für den Gebrauch bestimmt ist.
9. Lassen Sie immer einen Mindestabstand von 10 cm um das Gerät herum, um eine ausreichende Belüftung zu gewährleisten.
10. Offene Flammenquellen, wie z.B. Kerzen, sollten nicht auf das Gerät gestellt werden.
11. Das Gerät ist nur für die Verwendung in einem gemäßigten Klima vorgesehen.
12. **VORSICHT:**  
Es besteht Explosionsgefahr, wenn die Batterie falsch oder nicht durch den gleichen oder einen gleichwertigen Typ ersetzt wird.
13. Die Batterie sollte nicht übermäßiger Hitze wie Sonneneinstrahlung, Feuer oder ähnlichem ausgesetzt werden.
14. Verschiedene Batterietypen, neue und gebrauchte Batterien sollten nicht gemischt werden.
15. Die Batterie muss entsprechend der Polarität installiert werden.
16. Wenn die Batterie verschlissen ist, muss sie aus dem Produkt entfernt werden.
17. Die Batterie muss sicher entsorgt werden. Verwenden Sie zum Schutz der Umwelt immer die mitgelieferten Sammelbehälter (fragen Sie Ihren Händler).

## SICHERHEITSVORKEHRUNGEN

Vielen Dank für den Kauf von **LED-556UHD**: 4K UHD HDR PRO 55-Zoll-Fernseher mit Android-TV-System.

Dies ist Ihre Garantie für Qualität, Leistung und Wert. Unsere Ingenieure haben viele nützliche und praktische Funktionen in dieses Produkt integriert. Bitte lesen Sie diese Bedienungsanleitung vollständig durch, um sicherzustellen, dass Sie den größtmöglichen Nutzen aus jeder Funktion ziehen können.

Dieses Produkt wurde unter Verwendung der hochwertigsten Komponenten und Verarbeitungsstandards hergestellt. Es wurde von Inspektoren getestet und für einwandfrei funktionsfähig befunden, bevor es unser Werk verließ.

Das Modell: **LED-556UHD**

**ZUR VERMEIDUNG VON FEUER- ODER STROMSCHLAGEGEFAHR DARF DIESES GERÄT WEDER REGEN NOCH FEUCHTIGKEIT AUSGESETZT WERDEN.**



### BLITZ MIT PFEILSPITZENSYMBOL

Das Blitzsymbol mit Pfeilspitze in einem gleichseitigen Dreieck soll den Benutzer auf das Vorhandensein nicht isolierter gefährlicher Spannungen im Gehäuse des Produkts aufmerksam machen, die so groß sein können, dass die Gefahr eines Stromschlags für Personen besteht.



### AUSRUFEZEICHEN

Das Ausrufezeichen innerhalb eines gleichseitigen Dreieck, wird verwendet, um anzuzeigen, dass eine bestimmte Komponente nur durch die Komponente ersetzt werden sollte aus Sicherheitsgründen in der Literatur angegeben.

### Anmerkungen:

- Die Bilder in diesem Handbuch dienen nur als Referenz.
- Aufgrund der ständigen Überarbeitung und Verbesserung unserer Produkte können sich Designs und Spezifikationen ohne weitere Ankündigung ändern.

## SICHERHEITSVORKEHRUNGEN

### 1. ANWEISUNGEN LESEN:

Alle Sicherheits- und Betriebsanweisungen sollten vor der Inbetriebnahme des Produkts gelesen werden.

### 2. ANWEISUNGEN BEIBEHALTEN:

Die Sicherheits- und Betriebsanweisungen sollten für eine spätere Bezugnahme aufbewahrt werden.

### 3. ACHTUNGSWARNUNGEN:

Alle Warnhinweise auf dem Produkt und in der Bedienungsanleitung sind zu beachten.

### 4. FOLGEN SIE DEN ANWEISUNGEN:

Alle Betriebs- und Gebrauchsanweisungen sollten befolgt werden.

### 5. REINIGUNG:

- Schalten Sie das Gerät vor der Reinigung aus, wenn es eingeschaltet ist.
- Ziehen Sie vor der Reinigung den Netzstecker aus der Steckdose.
- Verwenden Sie keine Flüssigreiniger oder Aerosolreiniger.
- Verwenden Sie zur Reinigung ein feuchtes Tuch.

### 6. WASSER UND FEUCHTIGKEIT:

Verwenden Sie dieses Produkt nicht in der Nähe von Wasser.

#### Zum Beispiel:

In der Nähe einer Badewanne, Waschschüssel, Küchenspüle oder Wäschewanne; in einem nassen Keller; oder in der Nähe eines Swimmingpools; und ähnlich.

### 7. ZUBEHÖR:

Stellen Sie dieses Produkt nicht auf einen instabilen Wagen, Ständer, ein Stativ, eine Halterung oder einen Tisch. Das Produkt kann herunterfallen und dabei ein Kind oder einen Erwachsenen ernsthaft verletzen und das Produkt ernsthaft beschädigen.

Verwenden Sie dieses Produkt nur mit einem Wagen, Ständer, Stativ, einer Halterung oder einem Tisch, die vom Hersteller empfohlen oder zusammen mit dem Produkt verkauft werden. Jede Montage des Produkts sollte den Anweisungen des Herstellers folgen und ein vom Hersteller empfohlenes Montagezubehör verwenden. Eine Kombination aus Produkt

und Wagen sollte mit Vorsicht bewegt werden - schnelle Stopps, übermäßige Kraft und unebene Oberflächen können zum Umkippen der Kombination aus Produkt und Wagen führen.

### 8. LÜFTUNG:

Schlitze und Öffnungen in der Einheit sind zur Belüftung und zur Gewährleistung eines zuverlässigen Betriebs des Produkts und zum Schutz vor Überhitzung vorgesehen, und diese Öffnungen dürfen nicht blockiert oder abgedeckt werden. Die Öffnungen dürfen niemals blockiert werden, indem das Produkt auf ein Bett, Sofa, einen Teppich oder eine ähnliche Oberfläche gestellt wird. Dieses Produkt sollte nicht in einem eingebauten Installation, wie z.B. ein Bücherschrank oder ein Regal, es sei denn, es ist für eine ordnungsgemäße Belüftung gesorgt oder die Anweisungen des Herstellers wurden befolgt.

### 9. STROMQUELLEN:

Dieses Produkt darf nur mit der auf dem Kennzeichnungsetikett angegebenen Stromquelle betrieben werden. Wenn Sie sich nicht sicher sind, welche Art von Stromversorgung Sie zu Hause haben, wenden Sie sich an Ihren Produkthändler oder an das örtliche Energieversorgungsunternehmen. Für Produkte, die für den Betrieb mit Batteriestrom oder anderen Quellen vorgesehen sind, lesen Sie bitte die Bedienungsanleitung.

### 10. SCHUTZ DES NETZKABELS:

Netzkabel sollten so verlegt werden, dass sie nicht mit Gegenständen, die auf oder gegen sie gelegt werden, betreten oder eingeklemmt werden können, wobei besonders auf Kabel am Netzstecker und an der Buchse des Klinkensteckers zu achten ist. Bitte achten Sie während der Bewegung auf das Netzkabel  
Zum Beispiel:  
Binden Sie das Netzkabel mit einem Kabelbinder.

## SICHERHEITSVORKEHRUNGEN

### 11. ZEITEN DER NICHTBENUTZUNG:

Das Netzkabel des Produkts sollte aus der Steckdose gezogen werden, wenn es über längere Zeit nicht benutzt wird.

Wenn der Lautsprecher längere Zeit nicht benutzt wird, lassen Sie den Akku bitte voll aufgeladen, sonst wird der Akku beschädigt.

### 12. BELEUCHTUNG:

Zum zusätzlichen Schutz dieses Produkts während eines Gewitters oder wenn es über längere Zeit unbeaufsichtigt und unbenutzt bleibt, ziehen Sie den Stecker aus der Steckdose und trennen Sie die Antenne oder das Kabelsystem ab. Dies verhindert Schäden am Produkt durch Blitzschlag und Überspannungen.

### 13. STROMLEITUNGEN:

Ein Außenantennensystem sollte sich nicht in der Nähe von Freileitungen oder anderen elektrischen Licht- oder Stromkreisen befinden. Bei der Installation eines Außenantennensystems sollte äußerst sorgfältig darauf geachtet werden, dass es nicht mit solchen Stromleitungen oder Stromkreisen in Berührung kommt, da der Kontakt mit diesen tödlich sein könnte.

### 14. ÜBERLASTUNG:

Überlasten Sie keine Wandsteckdosen und Verlängerungskabel, da dies zu einem Risiko von Feuer oder einem elektrischen Schlag führen kann.

### 15. EINDRINGEN VON GEGENSTÄNDEN UND FLÜSSIGKEITEN:

Stecken Sie niemals Gegenstände jeglicher Art durch die Öffnungen in dieses Produkt, da diese gefährliche Spannungspunkte berühren oder Teile herausschießen können, die zu einem Feuer oder elektrischen Schlag führen können.

Verschütten Sie niemals Flüssigkeit jeglicher Art auf das Produkt.

### 16. DIENSTLEISTUNGEN:

Versuchen Sie nicht, dieses Produkt selbst zu reparieren, da Sie durch das Öffnen oder Entfernen von Abdeckungen gefährlicher Spannung oder anderen Gefahren ausgesetzt sein können. Wenden Sie sich an qualifiziertes Servicepersonal.

### 17. SCHÄDEN, DIE EINE WARTUNG ERFORDERN:

Ziehen Sie den Netzstecker dieses Produkts aus der Steckdose und wenden Sie sich unter den folgenden Bedingungen an qualifiziertes Servicepersonal.

- a) Wenn das Netzkabel, die Batterie oder der Stecker beschädigt sind.
- b) Wenn das Produkt Regen oder Wasser ausgesetzt war.
- c) Wenn Flüssigkeit verschüttet wurde oder Gegenstände in das Produkt gefallen sind.
- d) Wenn das Produkt nicht normal funktioniert, indem Sie die Bedienungsanleitung befolgen, passen Sie nur die Bedienelemente an, die in der Bedienungsanleitung beschrieben sind, da eine verbesserte Einstellung anderer Bedienelemente zu Schäden führen kann und oft umfangreiche Arbeiten durch einen qualifizierten Techniker erfordert, um den normalen Betrieb des Produkts wiederherzustellen.
- e) Wenn das Produkt eine deutliche Veränderung in der Leistung aufweist, deutet dies auf einen Servicebedarf hin.

### 18. TEILE ERSETZEN:

Wenn Teile ersetzt werden müssen, vergewissern Sie sich, dass der Servicetechniker offizielle, vom Hersteller spezifizizierte Teile verwendet hat, oder dass sie dieselben Eigenschaften wie die Originalteile haben. Ein unbefugter Austausch kann zu Feuer, elektrischem Schlag und anderen Gefahren führen.

### 19. WÄRME:

Das Produkt sollte sich nicht in der Nähe von Wärmequellen wie Heizkörpern, Wärmespeichern, Öfen oder anderen Produkten befinden, die Wärme erzeugen.

## VORBEREITUNG FÜR DEN EINSATZ

Nehmen Sie vorsichtig alle Komponenten aus dem Karton und entfernen Sie alle Verpackungsmaterialien von den Komponenten. Achten Sie darauf, dass nichts versehentlich mit den Verpackungsmaterialien weggeworfen wird.

Wenn möglich, bewahren Sie den Karton und das Verpackungsmaterial für den unwahrscheinlichen Fall auf, dass das Produkt jemals zur Wartung eingeschickt werden muss. Die Verwendung des Originalkartons und des Verpackungsmaterials ist die einzig richtige Art und Weise, das Gerät vor Transportschäden zu schützen.

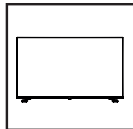

**55" UHD  
Smart-Fernsehen TV x1**

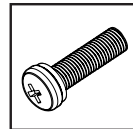

**Schrauben x4**



**Fernbedienung x1  
Batterien vom Typ AAA x2**

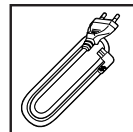

**Netz kabel x1**

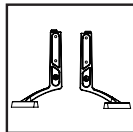

**Grundständer x2**



**Deklarationsdokument x1**

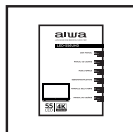

**Benutzerhandbuch x1**

## BESONDERHEITEN DES FERNSEHENS

- Angetrieben von Android TV.
- Google-Assistent.
- Eingebautes Wifi.
- Automatische TV-Abtastung.
- Kanal-Editor.
- TV-Guide-Funktion.
- Videotext FLOF/TOP.
- USB-Multimedia-Wiedergabe.
- Mehrsprachige On-Screen-Anzeige.
- Unterstützt HDMI, COMPOSITE, LAN, TUNER, USB und CI Steckplatz.
- Digitale Audioausgabe (COAXIAL & OPTICAL Ausgang).
- Audio-Ausgangsleistung 10W+10W.
- Surround-Modus.
- Abnehmbarer Ständerhalter.
- TV- und Satelliten-TV-Antennenbuchse.
- Sleep-Timer.
- Hotel-Modus.

## AUSPACKEN UND INSTALLATION

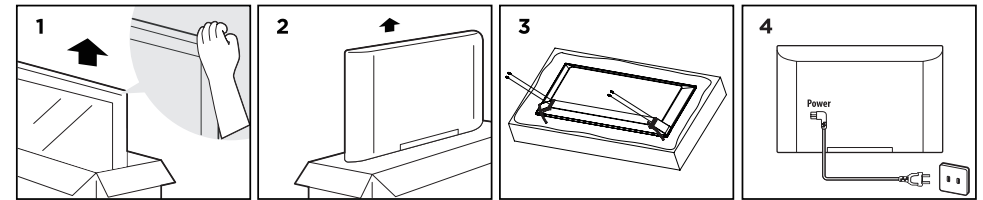

1. Öffnen Sie das Paket.
2. Nehmen Sie den Fernseher heraus.
3. Installieren Sie die TV-Ständer.
4. Schließen Sie das Netzkabel an.

### STÄNDER-INSTALLATION

1. Legen Sie das Fernsehgerät mit der Vorderseite nach unten auf ein weiches Tuch oder ein Kissen, um eine Beschädigung des Panels zu vermeiden.
2. Richten Sie den Ständer an der Unterseite des Fernsehers aus und drücken Sie dann das Ende des Ständers, bis der Fernseher vollständig auf dem Ständer sitzt. Ziehen Sie ihn mit einem Schraubendreher fest (Schrauben sind im Lieferumfang enthalten).
3. Installieren Sie den Bildschirm auf einer festen horizontalen Oberfläche wie einem Tisch oder Schreibtisch. Lassen Sie zur Belüftung mindestens 10 cm um das Gerät herum stehen.

- Verwendung von Schränken oder Ständern, die vom Hersteller des Fernsehers empfohlen werden.
- Verwenden Sie nur stabile Möbel, um den Fernseher sicher zu platzieren.
- Stellen Sie sicher, dass der Fernseher nicht über die Kanten der Möbel, auf denen er steht, hinausragt.
- Stellen Sie den Fernseher nicht auf ein hohes Möbelstück (z.B. Schränke oder Bücherregale), ohne vorher sowohl das Möbelstück als auch das Fernsehgerät zu sichern.
- Nein Tuch oder andere Gegenstände zwischen das Fernsehgerät und die Möbel, auf die es gestellt wird, zu legen.
- Aufklärung der Kinder über die Gefahren auf Möbel zu klettern, um den Fernseher oder dessen Bedienelemente zu erreichen.

Wenn Sie Ihr jetziges Fernsehgerät behalten oder umstellen, befolgen Sie bitte auch diese Sicherheitshinweise.

(Nur für den Fernseher mit einer Masse von mehr als 7 kg).

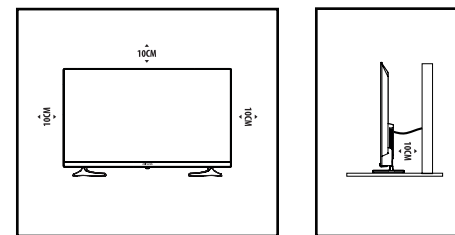

### WARNUNG!

Stellen Sie das Fernsehgerät niemals an einem instabilen Ort auf. Das Fernsehgerät kann herunterfallen und schwere Verletzungen oder sogar den Tod verursachen. Viele Verletzungen, insbesondere bei Kindern, lassen sich durch einfache Vorsichtsmaßnahmen vermeiden:

## DEMONTAGE UND INSTALLATION

### WAND-HÄNGEBÜGEL

Eine optionale Wandhalterung kann mit Ihrem Fernseher verwendet werden.

Wenden Sie sich an Ihren örtlichen Händler, um die empfohlene Wandhalterung zu erwerben.

Bringen Sie die Wandhalterung vorsichtig an der Rückseite des Fernsehers an.

Installieren Sie die Wandhalterung an einer festen Wand, die senkrecht zum Boden steht.

Wenden Sie sich bitte an qualifiziertes Personal, um die Wandhalterung an einem anderen Ort als einer senkrechten Wand zu installieren.

Detaillierte Anweisungen werden der Wandhalterung beigelegt.

Bitte verwenden Sie eine Wandhalterung, die das Gerät angemessen an der Wand befestigt und genügend Platz für den Anschluss anderer externer Geräte lässt.

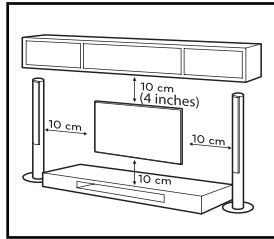

- Trennen Sie den Strom ab, bevor Sie das Fernsehgerät bewegen oder installieren. Andernfalls kann es zu einem elektrischen Schlag kommen.
- Entfernen Sie den Standfuß, bevor Sie das Fernsehgerät auf einer Wandhalterung installieren.
- Das Fernsehgerät kann herunterfallen und schwere Verletzungen verursachen, wenn Sie es an der Decke oder einer schrägen Wand installieren. Verwenden Sie eine autorisierte Wandhalterung und wenden Sie sich an Ihren örtlichen Händler oder qualifiziertes Fachpersonal, sonst wird es nicht von der Garantie abgedeckt.
- Ziehen Sie die Schrauben nicht zu fest an, da dies zu Schäden am Fernsehgerät und zum Erlöschen der Garantie führen kann.

- Um Verletzungen zu vermeiden, muss dieses Gerät gemäß der Installationsanleitung sicher am Boden/Wand befestigt werden.

- Verwenden Sie Schrauben und Wandhalterungen gemäß dieser Anleitung.

Schäden oder Verletzungen, die durch den Missbrauch oder die Verwendung von nicht autorisiertem Zubehör verursacht werden, sind nicht durch die Garantie abgedeckt.

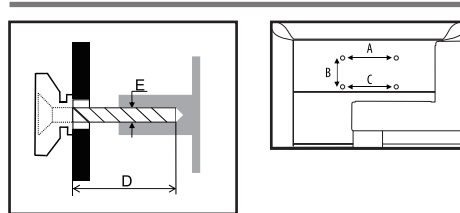

Model Size: 55"		Top	Down
Screw	Diameter(mm) "E"	M6	M6
	Depth(mm) "D"	Max	25
		Min	20
Quantity		2	2
VESA (A*B*C)		200*200*200	

### Anmerkungen:

1. Bei TV-Geräten mit Anschlüssen zur Wand hin ist bei jeder Schraube ein Gummipolster zur Befestigung der Wandhalterung erforderlich, um genügend Platz für die Verwendung der Anschlüsse zu lassen. Es handelt sich um eine kleine Hohlstütze mit 8 mm Innendurchmesser, 18 mm Außendurchmesser und  $\geq 30$ mm Höhe.
2. Die Informationen in diesem Dokument können ohne Vorankündigung geändert werden. Der Hersteller übernimmt keine Haftung für Schäden, die direkt oder indirekt durch Fehler, Unvollständigkeit oder Abweichungen zwischen der Bedienungsanleitung und dem beschriebenen Produkt entstehen.
3. In einer trockenen Umgebung aufgrund statischer Elektrizität kann das Produkt neu starten und zur Haupt-OSD-Schnittstelle, zur USB-Player-Schnittstelle oder zum vorherigen Quellmodus zurückkehren. Es ist normal, bitte bedienen Sie das Fernsehgerät weiterhin wie gewohnt.

## BESCHREIBUNG DES FERNSEHERS

### VORNE ANSICHT

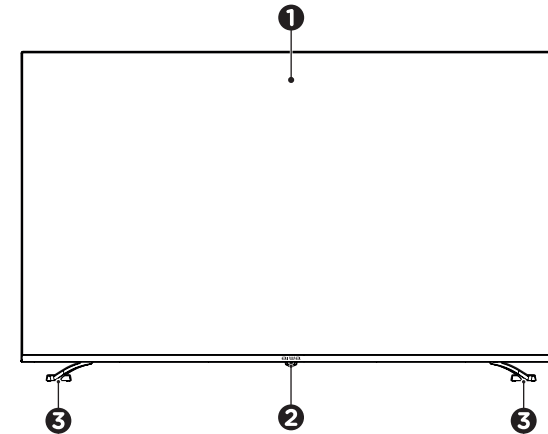

### ANSICHT VON UNTEN

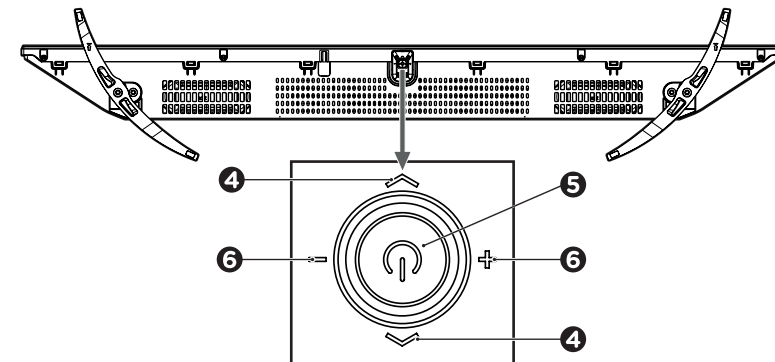

#### 1 LED-BILDSCHIRM

#### 2 IR-FERNBEDIENUNGSSENSOR UND LEISTUNGSANZEIGE

Im Bereitschaftsmodus ist die Anzeigelampe rot; beim Einschalten des Fernsehers wird die Anzeigelampe blau.

#### 3 STANDHALTER

#### 4 CH+ / CH- (KANAL +/-)

Drücken Sie vorwärts, um den nächsten Kanal zu wählen oder rückwärts, um den vorherigen Kanal zu wählen.

#### 5 MULTIFUNKTIONS- UND POWER-TASTE

Drücken Sie im Standby-Modus auf, um den Fernseher einzuschalten. Wenn der Fernseher eingeschaltet ist, drücken Sie kurz, um auf die Quellenliste zuzugreifen, und drücken Sie erneut kurz, um auf die ausgewählte Quelle zuzugreifen. Wenn der Fernseher eingeschaltet ist, drücken Sie lange, um ihn auszuschalten.

#### 6 VOL+ / VOL- (LAUTSTÄRKE +/-)

Drücken Sie nach links, um die Lautstärke zu erhöhen, oder nach rechts, um die Lautstärke zu verringern.



## BESCHREIBUNG DES FERNSEHERS

### ZURÜCK ANSICHT

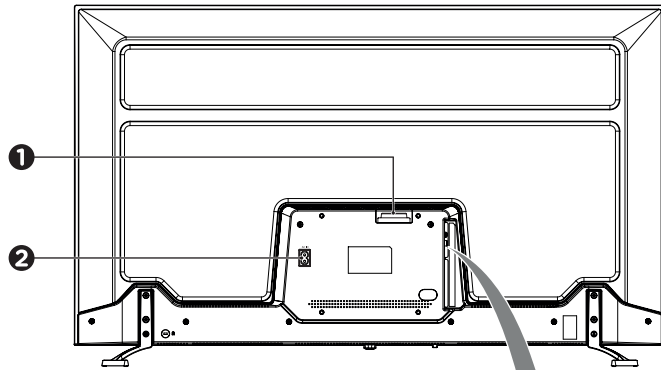

### SEITENDETAIL

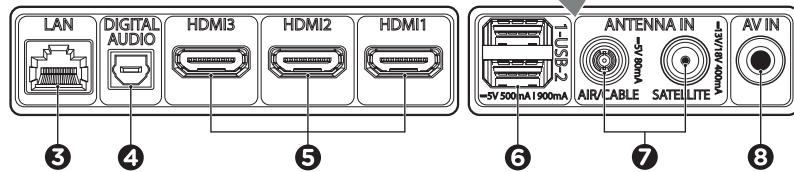

- |  |   |
|--|---|
| <p><b>1</b> CI+</p> <p>CI+ Kartenanschluss.</p> <p><b>2</b> POWER-EINGANG</p> <p><b>3</b> LAN</p> <p>Netzwerkanschluss.</p> <p><b>4</b> DIGITAL AUDIO</p> <p>Digitaler Audio-Ausgangsterminal.</p> <p><b>5</b> HDMI 1 / 2 / 3</p> <p>HDMI-Eingangsanschlüsse 1,2 &amp; 3.</p> <p><b>6</b> USB 1 / USB 2</p> <p>Eingangsschlitze für USB 1 und USB 2.</p> | <p><b>7</b> ANTENNA IN</p> <p>AIR/CABLE.<br/>SATELLITE.</p> <p><b>8</b> AV IN</p> <p>Mini-AV-Eingangsanschluss.</p> |
|--|---|

## VERBINDUNGEN

### BASISVERBINDUNG

Vergewissern Sie sich, dass alle Kabel von der Haupteinheit getrennt sind, bevor Sie sie an eine Wechselstromversorgung anschließen.

Lesen Sie die Anweisungen durch, bevor Sie andere Geräte anschließen.

### CI+ KARTENANSCHLUSS

Stecken Sie Ihre CI-Karte (Conditional Access Module) ein, um spezielle digitale Kanäle in Ihrer Region zu sehen.

### LAN-NETZWERK-HAFEN

Schließen Sie ein Netzwerkkabel an den LAN-Netzwerkanschluss an, um Ihren Fernseher mit Medien-Streamingdiensten zu verbinden und im Internet zu surfen.

### DIGITALER AUDIO-OUTPUT

Verwenden Sie ein optisches Kabel, um das Gerät mit einem Verstärker oder anderen Audiodecodiergeräten für die digitale Audiosignalausgabe zu verbinden.

### ANSCHLUSS HDMI 1 / HDMI 2 / HDMI 3

Verwenden Sie ein HDMI-Kabel, um den Fernseher mit anderen Geräten an ein hochauflösendes Multimediasignal, wie z.B. einen DVD-Player, anzuschließen.

### USB 1 / USB 2 ANSCHLUSS

Schließen Sie einen USB-Anschluss an, um Musik abzuspielen, Videos abzuspielen oder Bilder anzuzeigen.

### ANTENNA IN

Schließen Sie ein Koaxialkabel an, um das Signal von der Antenne, dem Kabel oder dem Satelliten zu empfangen.

### AV IN (COMPOSITE-VIDEO)-ANSCHLUSS

Verwenden Sie für den Basisanschluss das Composite Audio L/R (weiß/rot) und das CVBS-Kabel (gelb), um das Gerät mit anderen Geräten zu verbinden.

### Anmerkungen:

- Die hier erwähnten externen Geräte und Kabel werden nicht mit dem Fernsehgerät geliefert.
- Vergewissern Sie sich, dass alle Geräte und Netzstecker ordnungsgemäß angeschlossen sind und das Gerät vor jeder Art von Betrieb in den richtigen Modus gesetzt wird.

## BATTERIE-INSTALLATION & BASISBETRIEB

Die Batterien müssen korrekt eingesetzt werden, um eine Beschädigung der Fernbedienung zu vermeiden. Entfernen Sie die Batterien immer dann, wenn die Fernbedienung für längere Zeit nicht benutzt wird, da dies zu einem Auslaufen der Batterien und damit zu einer Beschädigung der Fernbedienung führen kann.

### EINBAU DER BATTERIEN

Schieben Sie die Abdeckung heraus und legen Sie **2 Batterien vom Typ AAA** (im Lieferumfang enthalten) ein, wobei Sie darauf achten müssen, dass die Polaritätsmarkierungen im Inneren des Fachs wie abgebildet übereinstimmen:

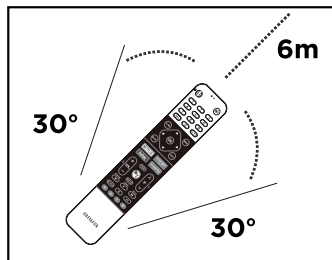
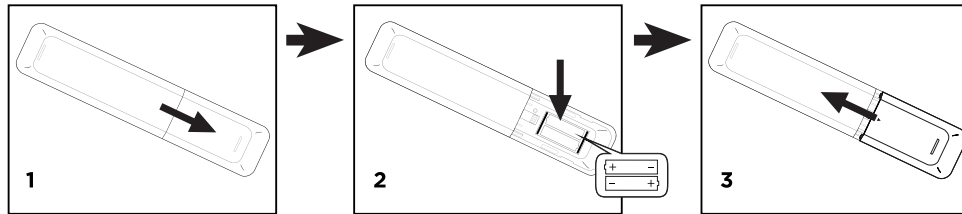

### FERNSTEUERUNGSBETRIEB

Richten Sie die Fernbedienung auf den Fernbedienungssensor aus einer Entfernung von höchstens 6 m und innerhalb eines 60°-Winkels zum Spieler.

### Anmerkungen:

- Die TV-Steuerungstaste muss auf 'ON' stehen, damit die Fernbedienung funktioniert.
- Schütteln Sie die Fernbedienung nicht kräftig.
- Spritzen Sie keine Flüssigkeit auf die Fernbedienung. Bewahren Sie die Fernbedienung auch nicht an einem sehr feuchten Ort auf.
- Stellen Sie die Fernbedienung nicht unter direktes Sonnenlicht, da sie durch die Hitze beschädigt werden kann.
- Wenn der Fernbedienungssensor direktem Sonnenlicht oder starker Beleuchtung ausgesetzt ist, funktioniert die Fernbedienung nicht. Bitte ändern Sie die Position der Beleuchtung oder des Fernsehers oder bedienen Sie die Fernbedienung näher am Fernbedienungssensor.
- Wenn der erforderliche Abstand zwischen der Fernbedienung und dem Gerät abnimmt, sind die Batterien erschöpft. Ersetzen Sie in diesem Fall die Batterien durch neue.
- Verwenden Sie keine verschiedenen Batterietypen (z.B. Mangan- und Alkalibatterien) zusammen.
- Die Batterien (Batteriepack oder installierte Batterien) sollten nicht übermäßiger Hitze wie Sonneneinstrahlung, Feuer oder ähnlichem ausgesetzt werden.
- Bitte halten Sie sich bei der Entsorgung der Batterien an die entsprechenden Umweltvorschriften.
- Legen Sie keine Gegenstände zwischen die Fernbedienung und den IR-Sensor der Fernbedienung.
- Wenn die Fernbedienung in der Nähe anderer Geräte betrieben wird, die Infrarotstrahlen erzeugen, oder wenn andere ferngesteuerte Geräte, die Infrarotstrahlen verwenden, in der Nähe des Geräts verwendet werden, kann sie falsch funktionieren.

## BESCHREIBUNG DER FERNSTEUERUNG

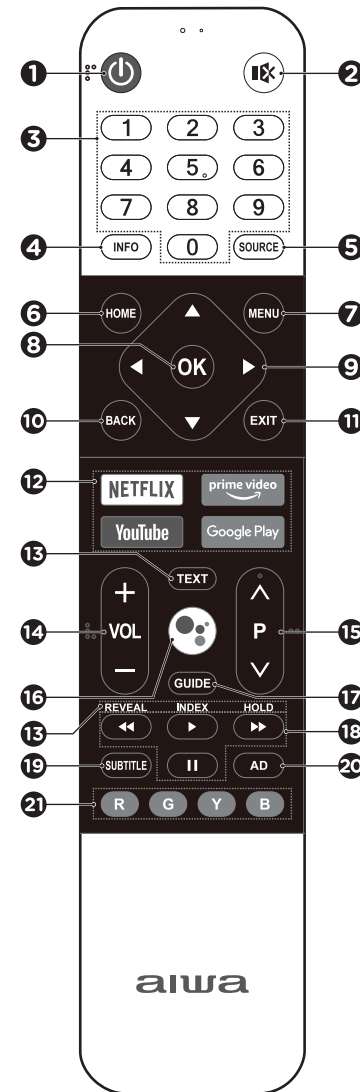

- 1 EIN-/AUSSCHALTEN (⏻)**  
Schalten Sie das Fernsehgerät ein oder in den Standby-Modus.
- 2 STUMMSCHALTUNG (🔇)**  
Den TV-Ton stumm schalten oder neu starten.
- 3 NUMERISCHE TASTEN**  
Wählen Sie den Kanal direkt aus oder geben Sie eine Nummer ein.
- 4 INFORMATIONEN (INFO)**  
Zugriff auf die Informationsschnittstelle.
- 5 QUELLE (SOURCE)**  
Wählen Sie die Eingangsquelle aus.
- 6 STARTSEITE (HOME)**  
Zugang zur Homepage.
- 7 MENÜ (MENU)**  
Greifen Sie auf das Hauptmenü für schnelle Einstellungen zu.
- 8 OK**  
Bestätigen Sie die Auswahl.
- 9 NAVIGATIONSTASTEN (▲, ▼, ◀, ▶)**  
Navigieren Sie durch das Menü, um den gewünschten Inhalt auszuwählen.
- 10 ZURÜCK**  
Zurück zu den übergeordneten Inhalten. Verlassen Sie das aktuelle Bild.
- 11 VERLASSEN (EXIT)**  
Beenden Sie die aktuelle Operation.
- 12 ANWENDUNGSTASTEN**  
Greifen Sie direkt auf bestimmte Anwendungen zu.
- 13 VIDEOTEXT-SCHALTFLÄCHEN**  
**TEXT:** Zugriff auf das Videotextmenü.  
**ZEIGEN (REVEAL):** Anzeigen/Verbergen der verborgenen Informationen.  
**INDEX:** Zugriff auf die Indexseite.  
**HALTEN (HOLD):** Halten Sie die Videotextseite auf dem Bildschirm.

### Note:

- Some buttons may not be available for some regions or some models.

## BESCHREIBUNG DER FERNSTEUERUNG



- 14 VOL+/VOL- (VOLUMEN)**  
Erhöhen oder verringern Sie das Volumen.
- 15 P<sup>^</sup>/V (PROGRAMM AUF/AB)**  
Zum vorherigen oder nächsten Kanal wechseln.
- 16 MIC (🗣️)**  
Beginnen Sie mit dem *Google*-Assistenten des Fernsehers zu sprechen.
- 17 LEITFADEN (GUIDE)**  
Aufruf auf die EPG-Schnittstelle im DTV-Modus.
- 18 USB-WIEDERGABESTEUERUNGSTASTEN**
- ▶ (WIEDERGABE): Wiedergabe starten.
  - ⏸ (PAUSE): Wiedergabe anhalten.
  - ⏮ (SCHNELL RÜCKWÄRTS): Schneller Rücklauf der Wiedergabe.
  - ⏭ (SCHNELLER VORLAUF): Schneller Vorlauf der Wiedergabe.
- 19 UNTERTITEL (SUBTITLE)**  
Schalten Sie die Untertitelfunktion ein oder aus.
- 20 AD**  
Schalten Sie die Funktion der Audiobeschreibung ein oder aus, um blinden oder sehbehinderten Zuschauern den Genuss des Programms zu erleichtern.
- 21 FARBIGE TASTEN (R/G/G/B)**  
Führen Sie die Eingabeaufforderung in einem bestimmten Modus aus.

## E-MANUAL

### WIE MAN DAS E-MANUAL

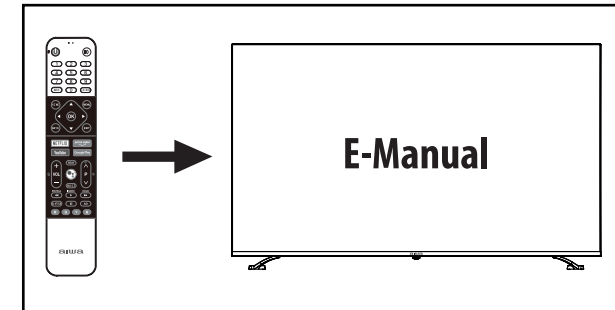
Das *E-Manual* ist in Ihrem Fernseher eingebaut und kann auf dem Bildschirm angezeigt werden. Wenn Sie mehr über Ihre Fernsehfunktionen erfahren möchten, greifen Sie auf Ihr *E-Manual* zu, indem Sie auf die folgenden Informationen zugreifen.



1. Drücken Sie die Taste **HOME**, um auf die Homepage zu gelangen.
2. Drücken Sie **▲ / ▼ / ◀ / ▶** und **OK**, um "*E-Manual*" unter "*Anwendungen*" auszuwählen.
3. Um die detaillierten Funktionen der Fernbedienung zu überprüfen, wählen Sie bitte das Symbol  und drücken Sie **OK**.
4. Wählen Sie das Symbol , um die Benutzung des *E-Manual* anzuzeigen und die Bedeutung der einzelnen Symbole zu erfahren.

## PFLEGE UND WARTUNG

### PFLEGE DES BILDSCHIRMS

Der Bildschirm Ihres Fernsehers kann je nach Standort leicht Staub oder andere Restpartikel ansammeln; wir empfehlen daher, ihn wöchentlich zu reinigen.

1. Um Feuer- oder Stromschlaggefahr zu vermeiden, müssen Sie Ihr Gerät während der Reinigung unbedingt ausschalten und von der Stromquelle trennen.
2. Verwenden Sie zur Reinigung Ihres Fernsehbildschirms nur ein vollständig trockenes Mikrofasertuch. Wischen Sie die Oberfläche des Bildschirms horizontal glatt ab, um ein Verkratzen des Bildschirms zu vermeiden.
3. Wenn der Bildschirm übermäßig verschmutzt ist, können Sie ein Tuch minimal mit einer Lösung aus milder Seife und destilliertem Wasser befeuchten. Verwenden Sie zur Reinigung des Bildschirms keine Papiertücher, da diese die Oberfläche beschädigen und zerkratzen können.
4. Sprühen Sie niemals eine Flüssigkeit direkt auf den Bildschirm, da diese in das Gerät eindringen und irreparable Schäden verursachen kann.
5. Verwenden Sie keine Produkte, die Ammoniak, Ethylalkohol, Aceton oder Ethylenchlorid enthalten. Diese Komponenten können den Bildschirm beschädigen.

### SO REINIGEN SIE DIE TERMINALS

Wenn die Terminals schmutzig werden, erkennt Ihr Fernseher möglicherweise nicht mehr ohne weiteres die verschiedenen angeschlossenen Quellen. Um die Terminals zu pflegen, folgen Sie den untenstehenden Schritten:

1. Schalten Sie Ihr Fernsehgerät aus, trennen Sie es von der Netzstromquelle und ziehen Sie alle anderen angeschlossenen Kabel und Geräte ab.
2. Verwenden Sie einen Staubsauger mit einem schmalen Schlauchanschluss, um die Anschlüsse zu reinigen.
3. Möglicherweise benötigen Sie eine Reinigungsflüssigkeit, um die TV-Anschlüsse und -Verbindungen zu reinigen. Wenn dies der Fall ist, empfehlen wir die Verwendung von Isopropylalkohol (99%). Alkohol kann zwar auch funktionieren, hinterlässt aber bekanntermaßen einige Rückstände, wenn er verdunstet. Sie sollten zur Reinigung der Terminals

niemals Wasser oder wasserbasierte Reinigungslösungen verwenden.

4. Trocknen Sie die Anschlüsse nach der Reinigung mit einem trockenen Tuch vollständig ab und schließen Sie die Drähte wieder an.

### PFLEGE DER CHASIS

Je nach Standort Ihres Fernsehers kann sich Schmutz sehr leicht ansammeln, daher empfehlen wir Ihnen, schwer zugängliche Stellen wie Lüftungsschlitze oder Lautsprechergitter, die sehr anfällig für Staub und Fusseln sind, mindestens einmal im Monat zu reinigen:

1. Der Rahmen und die Rückseite des Fernsehers können mit einem leicht mit milder Seife und destilliertem Wasser angefeuchteten Tuch gereinigt werden. Reinigen Sie den Fernseher mit leichten kreisenden Bewegungen, um ein Verkratzen der Außenseite des Fernsehers zu vermeiden.
2. Um Schmutz aus den Schlitzen zu entfernen, verwenden Sie einen Staubsauger mit einem schmalen Düsenaufsatz mit geringer Leistung. Ein leicht mit Isopropylalkohol befeuchtetes Wattestäbchen kann die Reinigung ergänzen.
3. Verwenden Sie zur Reinigung der Lautsprecher eine Fusselrolle. Staubpartikel haften leicht an.

### PFLEGE DER FERNBEDIENUNG

Die Fernbedienung sammelt ständig Schmutz, Staub oder Fett durch Handkontakt an. Deshalb empfehlen wir für ein korrektes Funktionieren während der gesamten Lebensdauer mindestens einmal im Monat eine Reinigung.

1. Nehmen Sie zuerst die Batterien aus ihrem Fach heraus.
2. Drehen Sie die Fernbedienung und klopfen Sie sie leicht gegen Ihre Handfläche, wobei die Tasten nach unten zeigen. Dadurch wird der Schmutz, der sich auf den Tasten angesammelt hat, gelöst und entfernt.
3. Verwenden Sie ein leicht angefeuchtetes Tuch mit warmem Wasser und einer milden Seife, um die Fernbedienung gründlich zu reinigen. Verwenden Sie in den schmalen Lücken und kleinen Zwischenräumen um die Tasten herum ein Wattestäbchen oder einen Zahnstocher.
4. Reiben Sie die Fernbedienung abschließend erneut mit einem weichen, trockenen Tuch ab.

## ANLEITUNG ZUR FEHLERSUCHE

Wenn ein Fehler auftritt, überprüfen Sie zunächst die unten aufgeführten Punkte, bevor Sie das Set zur Reparatur bringen.

### Öffnen Sie das Set nicht, da die Gefahr eines Stromschlags besteht.

Wenn Sie ein Problem nicht durch Befolgen dieser Vorschläge lösen können, wenden Sie sich an Ihren Händler oder Ihr Servicezentrum.

Versuchen Sie auf keinen Fall, das Set selbst zu reparieren, da sonst die Garantie erlischt.

SYMPTOM	KORREKTUR
Keine Macht	Stecken Sie den Netzstecker sicher in die Steckdose.
Mit der Fernbedienung können keine Operationen durchgeführt werden	Überprüfen Sie, ob die Batterien mit der richtigen Polarität eingesetzt sind. Wenn die Batterien erschöpft sind, ersetzen Sie sie durch neue. Richten Sie die Fernbedienung auf den Fernbedienungssensor und bedienen Sie sie erneut. Bedienen Sie die Fernbedienung aus einem Abstand von höchstens 6 m zum Fernbedienungssensor. Entfernen Sie die Hindernisse zwischen der Fernbedienung und dem Fernbedienungssensor der Fernbedienung.
Keine Tastenbedienung (durch die Haupteinheit und/oder die Fernbedienung) ist wirksam	Ziehen Sie den Netzstecker und schließen Sie ihn dann wieder an. (Der Fernseher funktioniert möglicherweise aufgrund von Blitz, statischer Elektrizität und/oder anderen Faktoren nicht richtig)
Kein Bild oder schlechtes Bild	Vergewissern Sie sich, dass das Gerät ordnungsgemäß angeschlossen ist. Richten Sie die Antenne aus oder verwenden Sie eine externe Antenne. Stellen Sie das Gerät in der Nähe eines Fensters auf (wenn es sich in einem Gebäude befindet). Wegen Sie Geräte, die Störungen verursachen können, vom Fernseher weg. Versuchen Sie erneut die automatische Abstimmung. Versuchen Sie einen anderen Kanal.
Kein Ton oder verzerrter Ton	Vergewissern Sie sich, dass das Gerät ordnungsgemäß angeschlossen ist. Vergewissern Sie sich, dass die Eingangseinstellungen für das Fernsehgerät und die Stereoanlage korrekt sind. Stellen Sie die Master-Lautstärke durch Drücken der Taste <b>VOL+/VOL-</b> auf eine geeignete Lautstärke ein. Überprüfen Sie die Audioeinstellungen. Drücken Sie die Taste <b>MUTE</b> auf der Fernbedienung, um die Stummschaltung aufzuheben.
Lärm oder andere Störungen	Andere elektronische Geräte in der Nähe des Geräts können Störungen verursachen. Stellen Sie das Gerät um oder bewegen Sie das Gerät.
Die Webseite kann nicht vollständig angezeigt werden	Einige Erweiterungen, die auf der aktuellen WEB-Seite vorhanden sind, werden vom Fernseher nicht unterstützt.
Der Browser schließt sich automatisch	Die WEB-Seite enthält zu viel Inhalt, wodurch zu wenig Speicherplatz entsteht und der Browser geschlossen wird.

## TECHNISCHE SPEZIFIKATION

<b>MODELL</b>	<b>LED-556UHD</b>
Panel-Typ:	<b>UHD (Ultra High Definition)</b>
Bemessungsspannung:	<b>AC 110 - 240V - 50/60 Hz</b>
Leistungsaufnahme:	<b>&lt;150 W</b>
Verbrauch im Standby-Modus:	<b>&lt;0.5 W</b>
Audio-Ausgangsleistung (L+R):	<b>10W + 10W (± 10%)</b>
Stromversorgung für die Fernbedienung:	<b>DC 3V , x2 1.5V-Batterien (AAA/LR03)</b>
<hr/>	
<b>SIGNAL-EMPFANGSSYSTEM</b>	
ATV-Empfangssystem:	<b>PAL / SECAM BG / DK / I</b> <b>ATV: 47.25MHz ~ 865.25MHz</b>
DTV-Empfangssystem:	<b>DVB-T/T2/S/S2/C</b> <b>DVB-S/S2: [KU] 950MHz ~ 2150MHz</b> <b>[C] 5150MHz ~ 5750MHz</b> <b>DVB-T/T2: 174MHz ~ 230MHz</b> <b>470MHz ~ 860MHz</b> <b>DVB-C: 50MHz ~ 858MHz</b>
<hr/>	
<b>EXTERNES SIGNAL-EMPFANGSSYSTEM</b>	
Zusammengesetzte Einheit:	<b>PAL 50Hz/60Hz / SECAM / NTSC3.58/4.43</b>
HDMI-Eingang:	<b>480i /480p/720p/1080i (60Hz) (Video Format)</b> <b>(PC Format)</b>
<hr/>	
<b>MERKMALE</b>	
Größe der Bildanzeige:	<b>P2PAuto / 4:3 / 16:9 / Panorama / Zoom</b>
Rauschunterdrückung	
Dolby digital +	
HDMI:	<b>CEC+ARC</b>
Schlaf-Timer	
Automatische Programmierung	
Software-Aktualisierung:	<b>Über USB oder internet</b>
Sprache des OSD:	<b>Mehrere Sprachen</b>
<hr/>	
<b>KONFIGURATION DER TERMINALS</b>	
HDMI:	<b>3</b>
USB:	<b>2 (USB 2.0 x1, USB 3.0 x1)</b>
CI-Steckplatz:	<b>1</b>
AV (Audio/Video)-Eingang:	<b>1 (mini)</b>
Antenne:	<b>2 (ATV/DTV x1, S/S2 x1)</b>
Optisch:	<b>1</b>
LAN:	<b>1</b>
<hr/>	
<b>DIMENSIONEN &amp; FÜLLUNG</b>	
Diagonale Bildschirmgröße:	<b>139 cm</b>
Abmessungen mit Ständer:	<b>W 1226.7 * D 216.6* H 756.3 mm</b>
Abmessungen ohne Ständer:	<b>W 1226.7* D 92.4* H 716.2 mm</b>
Nettogewicht mit Ständer:	<b>10.9 kg</b>
Nettogewicht ohne Ständer:	<b>10.5 kg</b>

## ENTSORGUNG AM ENDE DER LEBENSDAUER

### WARNUNG!



Die europäische Richtlinie 2002/96/EG über Elektro- und Elektronik-Altgeräte (WEEE) schreibt vor, dass alte Haushaltsgeräte nicht über den normalen unsortierten Siedlungsabfallstrom entsorgt werden dürfen.

Altgeräte müssen getrennt gesammelt werden, um die Rückgewinnung und das Recycling der in ihnen enthaltenen Materialien zu optimieren und die Auswirkungen auf die menschliche Gesundheit und die Umwelt zu verringern.

Das durchgestrichene Symbol "Abfalltonne auf Rädern" auf dem Produkt erinnert Sie an Ihre Verpflichtung, dass das Gerät bei der Entsorgung getrennt gesammelt werden muss.

## UNTERSTÜTZTE TECHNOLOGIEN



Die Begriffe HDMI und HDMI High-Definition Multimedia Interface sowie das HDMI-Logo sind Marken oder eingetragene Marken von HDMI Licensing LLC in den Vereinigten Staaten und anderen Ländern.



Hergestellt unter Lizenz von Dolby Laboratories. Dolby und Dolby Audio und das Doppel-D-Symbol sind Marken von Dolby Laboratories.



Android TV, Google Play, Chromecast und Youtube sind Warenzeichen von Google LLC.



Für DTS-Patente siehe <http://patents.dts.com>. Hergestellt unter Lizenz von DTS Licensing Limited. DTS, das Symbol, DTS und das Symbol zusammen und TruSurround sind eingetragene Warenzeichen und/oder Warenzeichen von DTS, Inc. in den Vereinigten Staaten und/oder anderen Ländern. DTS, Inc. Alle Rechte vorbehalten.



DVB-T und das DVB-Logo sind eingetragene Warenzeichen von DVB Project.

## ITALIANO

Leggere queste istruzioni di sicurezza prima di utilizzare il dispositivo e conservarle come riferimento in futuro.

1. Se il cavo del caricabatterie è danneggiato, deve essere riparato dal produttore, dal suo servizio o da una persona qualificata per evitare rischi.
2. L'alimentatore deve essere sostituito da un altro in caso di guasto, poiché non è riparabile.
3. La presa di corrente deve essere vicina all'apparecchio e facilmente accessibile.
4. Il dispositivo non è destinato ad essere utilizzato da persone (compresi i bambini) con ridotte capacità fisiche, sensoriali o mentali o persone con nessuna esperienza o conoscenza, a meno che non ricevono da una persona responsabile della loro sicurezza, supervisione o istruzioni sull'uso persona del dispositivo.
5. Si consiglia di guardare i bambini per assicurarsi che non giochino con il dispositivo.
6. Il dispositivo deve essere sempre accessibile.
7. L'apparato non deve essere esposto a gocce o schizzi di acqua o liquidi, o oggetti pieni di liquido deve essere posto, come vasi, sul prodotto.
8. Non impedire la normale ventilazione del prodotto per l'uso previsto.
9. Lasciare sempre uno spazio minimo di 10 cm attorno all'unità per fornire una ventilazione adeguata.
10. Le fonti di fiamme aperte, come le candele, non devono essere posizionate sul dispositivo.
11. Il dispositivo è destinato all'uso solo in un clima temperato.
12. **ATTENZIONE:**  
Rischio di esplosione se la batteria viene sostituita in modo errato o non sostituita con lo stesso tipo o equivalente.
13. La batteria non deve essere esposta a calore eccessivo, come luce solare, fuoco o simili.
14. Non utilizzare tipi diversi di batterie insieme o batterie nuove con quelle usate.
15. La batteria deve essere posizionata in base alla polarità.
16. Se la batteria è consumata, deve essere rimossa dal prodotto.
17. Le batterie devono essere smaltite in modo sicuro. Utilizzare i contenitori di raccolta inclusi (consultare il rivenditore) per proteggere l'ambiente.

## PRECAUZIONI DI SICUREZZA

Grazie per aver acquistato il **LED-556UHD**: 55 pollici 4K UHD HDR PRO TV da 4K con sistema TV Android

Garantiamo la qualità, le prestazioni e l'efficienza del prodotto. I nostri ingegneri hanno incorporato molte funzioni utili e pratiche in questo prodotto. Leggere attentamente il presente manuale di istruzioni per ottenere il massimo da ogni funzione.

Questo prodotto è stato realizzato con componenti di altissima qualità e con i migliori standard di produzione. Inoltre, il suo funzionamento è stato esaminato dagli ispettori prima di lasciare la fabbrica, garantendo così il suo perfetto funzionamento.

Modello: **LED-556UHD**

**PER EVITARE IL RISCHIO DI SCOSSE ELETTRICHE O INCENDI, NON ESPORRE QUESTO APPARECCHIO ALLA PIOGGIA O ALL'UMIDITÀ.**

**PUNTA DI FRECCIA FULMINEA**

Il simbolo del fulmine con la punta a freccia, all'interno di un triangolo equilatero, ha lo scopo di avvertire l'utente della presenza di una tensione pericolosa non isolata all'interno dell'involucro del prodotto che può essere di entità sufficiente a costituire un rischio di scossa elettrica per le persone.

**PUNTO ESCLAMATIVO**

Il punto esclamativo in un triangolo equilatero indica che un particolare componente deve essere sostituito solo dal componente specificato nella documentazione per motivi di sicurezza.

**Note:**

- Le immagini di questo manuale sono state utilizzate solo come riferimento.
- A causa della continua revisione e del miglioramento dei nostri prodotti, il design e le specifiche sono soggetti a modifiche senza preavviso.

## PRECAUZIONI DI SICUREZZA

### 1. LEGGERE LE ISTRUZIONI:

Leggere tutte le istruzioni di sicurezza e di funzionamento prima di utilizzare il prodotto.

### 2. TENERE LE ISTRUZIONI:

Le istruzioni di sicurezza e d'uso devono essere conservate per riferimento futuro.

### 3. SEGUIRE GLI AVVERTIMENTI:

Vi preghiamo di prestare attenzione a tutti gli avvertimenti. avvertenze che vi sono indicate.

### 4. SEGUIRE LE ISTRUZIONI:

Tutte le istruzioni per l'uso e l'uso devono essere rispettate.

### 5. PULIZIA:

- Spegner il prodotto prima della pulizia.
- Scollegare il prodotto dalla presa di corrente prima della pulizia.
- Non utilizzare liquidi o spray detergenti.
- Per la pulizia utilizzare un panno umido.

### 6. ACQUA E UMIDITÀ:

Non utilizzare questo prodotto vicino all'acqua.

Per esempio:

Vicino a una vasca da bagno, lavandino, lavandino della cucina, vasca da bucato, in un seminterrato umido, o vicino a piscine o simili.

### 7. ACCESSORI:

Non posizionare il prodotto su un carrello, un supporto, un treppiede, un supporto o un tavolo instabile. Il prodotto può cadere, ferendo bambini o adulti, e causare danni irreparabili al prodotto.

Utilizzare solo un carrello, un supporto, un treppiede, supporto o tavolo consigliato dal produttore o venduto insieme all'apparecchio.

Qualsiasi installazione del prodotto deve seguire le istruzioni del produttore e utilizzare la ferramenta di montaggio raccomandata dal produttore. Qualsiasi combinazione di carrello e prodotto deve essere spostata con cautela; arresti improvvisi, forza eccessiva o superfici irregolari possono causare il ribaltamento del prodotto.

### 8. VENTILAZIONE:

Le fessure e le aperture nel telaio consentono la ventilazione; garantiscono un funzionamento affidabile del prodotto e lo proteggono dal surriscaldamento. Queste aperture non devono essere bloccate o coperte. Le aperture non devono mai essere bloccate ponendo il prodotto su un letto, un divano, un tappeto o un'altra superficie simile. Questo prodotto non dovrebbe essere collocato in un'installazione ad incasso, come una libreria o uno scaffale, a meno che non sia prevista una ventilazione o sono stati seguiti il istruzioni del produttore.

### 9. ALIMENTATORI:

Questo prodotto deve essere utilizzato solo con il tipo di alimentazione indicata sull'etichetta di identificazione. Se non siete sicuri del tipo di alimentazione elettrica a casa vostra, consultate il vostro rivenditore o la società elettrica locale. Per i prodotti progettati per funzionare con batterie o altre fonti, fare riferimento alle istruzioni per l'uso.

### 10. PROTEZIONE DEL CAVO DI ALIMENTAZIONE:

I cavi di alimentazione devono essere instradati in modo da non essere calpestati, schiacciati o schiacciati da oggetti posti sopra o contro di essi, prestando particolare attenzione al cavo della spina, alla presa e al punto di uscita dall'apparecchio. Proteggere il cavo di alimentazione quando lo si sposta.

Per esempio:

Legare il cavo di alimentazione con una fascetta.

## PRECAUZIONI DI SICUREZZA

### 11. QUANDO L'UNITÀ NON È IN USO:

Il cavo di alimentazione dell'unità deve essere scollegato dalla presa di corrente quando non viene utilizzato per lunghi periodi di tempo.

### 12. UN FULMINE:

Per una maggiore protezione di questo prodotto durante un temporale o quando viene lasciato incustodito e inutilizzato per lunghi periodi di tempo, scollegarlo dalla presa di corrente e scollegare l'antenna e gli altri cavi. In questo modo si eviteranno danni al prodotto dovuti a fulmini e sbalzi di tensione.

### 13. LINEE ELETTRICHE:

Un sistema di antenna esterna non dovrebbe essere collocato in prossimità di linee elettriche aeree o altri circuiti di illuminazione o di alimentazione, o dove può cadere in tali linee elettriche o altri circuiti.

Quando si installa un sistema di antenna esterna, occorre fare molta attenzione ad evitare di toccare le linee o i circuiti elettrici, poiché il contatto con essi può essere fatale.

### 14. SOVRACCARICO:

Non sovraccaricare le prese a muro, le prolunghe o le prese multiple, poiché ciò potrebbe comportare il rischio di incendio o di folgorazione.

### 15. OGGETTO E L'INGRESSO DI LIQUIDI:

Non spingere mai oggetti di qualsiasi tipo all'interno del prodotto attraverso le aperture, in quanto potrebbero toccare punti di tensione pericolosi o parti in cortocircuito che potrebbero provocare un incendio o una scossa elettrica. Non versare mai liquidi di alcun tipo sul prodotto.

### 16. ASSISTENZA:

Non tentare di riparare questo prodotto da soli, poiché l'apertura o la rimozione dei coperchi può esporre l'utente a tensioni pericolose o ad altri pericoli.

Affidare tutti gli interventi di assistenza a personale qualificato

### 17. DANNI CHE RICHIEDONO UNA RIPARAZIONE:

Scollegare il prodotto dalla presa di corrente e affidare tutti gli interventi di manutenzione a personale qualificato alle seguenti condizioni.

- a) Quando il cavo di alimentazione, la batteria o la spina è danneggiata.
- b) Se il prodotto è stato esposto alla pioggia o all'acqua.
- c) Se è stato versato del liquido o ha introdotto oggetti nel prodotto.
- d) Se il prodotto non funziona quando viene utilizzato come indicato, regolare solo i comandi indicati dalle istruzioni per l'uso. La modifica di altri comandi può causare danni e spesso richiede un lavoro estensivo da parte di un tecnico qualificato per ripristinare il prodotto al normale funzionamento.
- e) Quando il prodotto mostra un cambiamento significativo nelle prestazioni, indica che è necessaria una manutenzione.

### 18. RICAMBI:

Quando sono necessarie parti di ricambio, assicurarsi che il servizio tecnico utilizzi parti di ricambio specificate dal produttore o che abbiano le stesse caratteristiche del pezzo originale. Le parti non autorizzate possono causare incendi, elettrocuzione o altri pericoli.

### 19. CALORE:

Il prodotto deve essere posizionato lontano da fonti di calore come termosifoni, stufe, fornelli e altri prodotti che generano calore.

## PRIMA DI UTILIZZARE

Rimuovere con attenzione tutti i componenti dalla scatola e rimuovere tutti i materiali di imballaggio dai componenti. Assicurarsi di non smaltire accidentalmente nulla con il materiale d'imballaggio.

Conservare la scatola e i materiali di imballaggio, se possibile, nel caso in cui sia necessario restituire l'unità per la riparazione. L'utilizzo della scatola originale e dei materiali di imballaggio è l'unico modo corretto per proteggere l'unità da eventuali danni durante la spedizione.

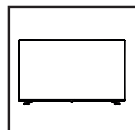

**55" UHD Android smart TV x1**

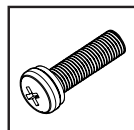

**Viti x4**



**Telecomando x1  
Batterie tipo AAA x2**

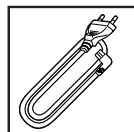

**Cavo di alimentazione x1**

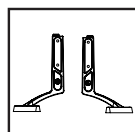

**Staffe di base x2**



**Documento di  
dichiarazione x1**

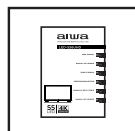

**Manuale d'uso x1**

## CARATTERISTICHE DELLA TV

- Sistema TV Android.
- Google Assistant.
- Wifi incorporato.
- Sintonizzazione automatica dei canali.
- Editore del canale.
- Funzione guida TV.
- Televideo FLOF/TOP.
- Riproduzione multimediale via USB.
- Visualizzazione multilingue sullo schermo.
- Supporta HDMI, COMPOSITE, LAN, TUNER, USB e CI Slot.
- Uscita audio digitale (COAXIAL & OPTICAL).
- Potenza di uscita audio 10W+10W.
- Modalità surround.
- Supporto staccabile.
- Porta per antenna TV e TV satellitare.
- Timer di spegnimento.
- Modalità hotel.

## DISIMBALLAGGIO E INSTALLAZIONE

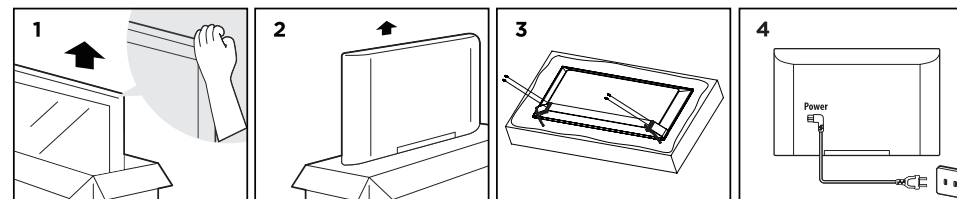

1. Aprire la scatola.
2. Rimuovere con cautela il televisore.
3. Installare le staffe sul televisore.
4. Collegare il cavo di alimentazione.

### INSTALLAZIONE DEL BRACCIO

1. Posizionare il televisore a testa in giù su un panno o un cuscino per evitare di danneggiare lo schermo.
2. Allineare la staffa con la parte inferiore del televisore e stringere fino a quando non è completamente posizionata sul televisore, quindi serrare le viti in dotazione con un cacciavite.
3. Installare lo schermo su una superficie orizzontale solida, come un tavolo o una scrivania. Per la ventilazione, lasciare almeno 10cm di spazio libero intorno ad essa.

- Utilizzare gli armadi o le staffe consigliate dal produttore del televisore.
- Utilizzare solo mobili in grado di contenere il televisore in modo sicuro.
- Assicurarsi che il supporto per la TV non sporga dai mobili.
- Non posizionare il televisore su mobili alti (armadi, scaffali...) senza aver prima ancorato sia i mobili che il televisore con un supporto adeguato.
- Non collocare un panno o altri oggetti tra il televisore e l'armadio del televisore.
- Educare i bambini sui pericoli di salire sui mobili per raggiungere la TV o i suoi comandi.

Se intendete spostare il vostro televisore o cambiare lo stand, dovrete tenere conto delle considerazioni di cui sopra. (Solo per televisori di peso superiore a 7kg).

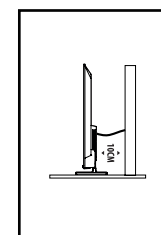
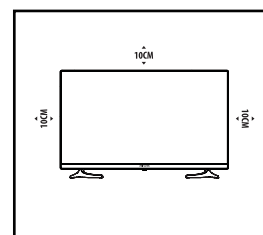

### ATTENZIONE!

Non posizionare mai un televisore su una superficie instabile. La TV potrebbe cadere e causare gravi lesioni personali e/o morte.

Molte lesioni, soprattutto ai bambini, possono essere evitate prendendo le seguenti precauzioni:



## DISIMBALLAGGIO E INSTALLAZIONE

### SUPPORTO A PARETE

È possibile utilizzare un supporto a parete opzionale per il televisore.

Rivolgetevi al vostro rivenditore locale per l'acquisto del supporto da parete consigliato.

Posizionare con attenzione la staffa di montaggio sul retro del televisore.

Installare la staffa su una parete solida perpendicolare al pavimento.

Se si installa il televisore contro altri materiali da costruzione, rivolgersi a personale qualificato per l'installazione del supporto a parete.

Le istruzioni di montaggio sono incluse nel supporto a parete.

Utilizzare un supporto a parete che tenga il televisore in modo sicuro con spazio sufficiente per consentire la connettività ad altri dispositivi esterni.

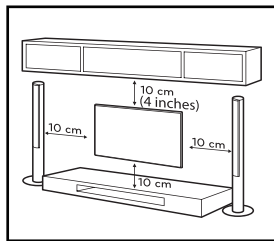

- Spegnerne la corrente prima di spostare o installare il televisore.

In caso contrario, potrebbe verificarsi una scossa elettrica.

- Rimuovere il supporto del televisore ruotandolo prima di installare il supporto a parete.

- Se si installa il televisore sul soffitto o su una parete inclinata, potrebbe cadere e causare gravi lesioni. Utilizzare un supporto da parete autorizzato e contattare il rivenditore locale o personale qualificato, altrimenti la garanzia andrà persa.

- Non serrare eccessivamente le viti, poiché ciò potrebbe danneggiare il televisore e invalidare la garanzia.

- Per evitare lesioni, questo apparecchio deve essere fissato saldamente al pavimento/parete secondo le istruzioni di installazione.

- Utilizzare le viti e i supporti di muro che incontrano questi specifiche. La garanzia non copre i danni o le lesioni causate da un uso improprio o dall'uso di un accessorio non idoneo.

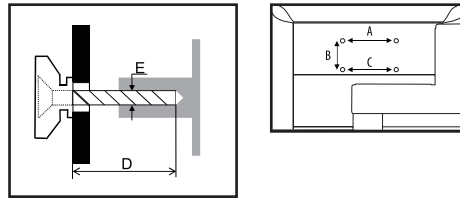

Model Size: 55"		Top	Down
Screw	Diameter(mm) "E"	M6	M6
	Depth(mm) "D"	Max	25
		Min	20
Quantity		2	2
VESA (A*B*C)		200*200*200	

#### Note:

- Per i televisori con i terminali rivolti verso il muro, per lasciare spazio sufficiente per l'utilizzo dei terminali, è necessario un tampone di gomma insieme ad ogni vite per fissare il supporto a muro. Il terminale è un piccolo pilastro cavo con un diametro interno di 8 mm, un diametro esterno di 18 mm e un'altezza di  $\geq 30$ mm.
- Le informazioni contenute nel presente documento sono soggette a modifiche senza preavviso. Il produttore non è responsabile per danni derivanti direttamente o indirettamente da difetti, incompletezza o discrepanze tra il manuale del supporto e il prodotto descritto.
- In un ambiente asciutto a causa dell'elettricità statica, il prodotto può riavviarsi e ritornare all'interfaccia principale OSO, all'interfaccia del lettore USB o alla modalità sorgente precedente. E' normale, si prega di continuare a far funzionare il televisore normalmente.

## DESCRIZIONE TV

### VISTA FRONTALE

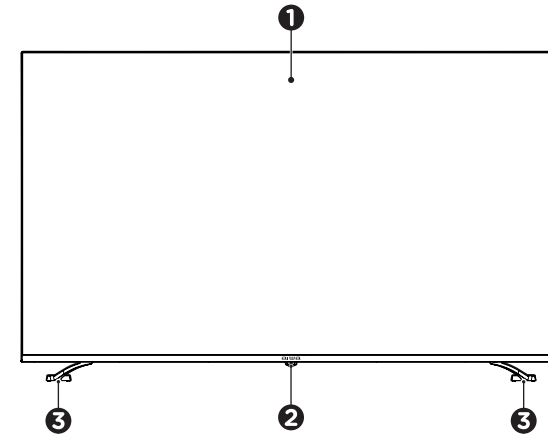

### VISTA DAL BASSO

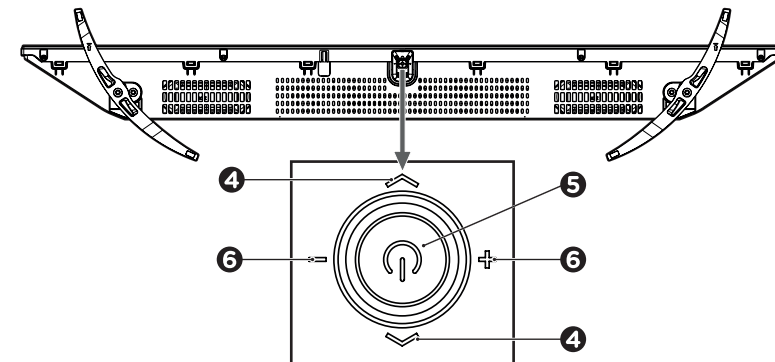

#### 1 SCHERMO A LED

#### 2 IR SENSORE DI CONTROLLO REMOTO E INDICATORE A LED DI POTENZA

In modalità standby, l'indicatore luminoso è rosso; quando il televisore è acceso, l'indicatore luminoso diventa verde.

#### 3 SUPPORTO

#### 4 CH+ / CH- (CANAL +/-)

Premere a sinistra per selezionare il canale successivo o a destra per selezionare il canale precedente.

#### 5 PULSANTE MULTIFUNZIONE E ALIMENTAZIONE

In modalità standby, premere per accendere il televisore.

Quando il televisore è acceso, premere brevemente per accedere all'elenco delle sorgenti e premere di nuovo brevemente per accedere alla sorgente selezionata.

Quando il televisore è acceso, premere e tenere premuto per spegnerlo.

#### 6 VOL+ / VOL- (VOLUME +/-)

Premere a sinistra per aumentare o a destra per diminuire il livello del volume.

## DESCRIZIONE TV

### VISTA POSTERIORE

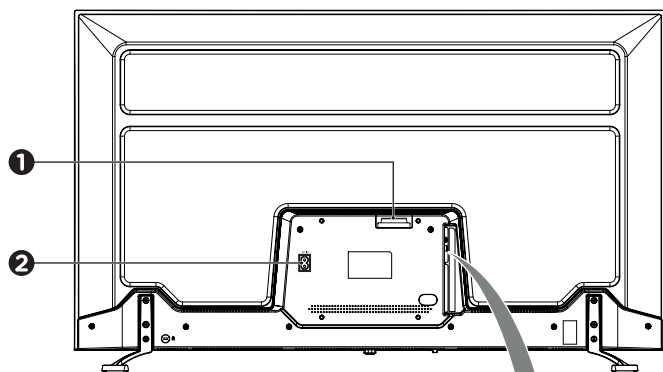

### DETTAGLIO LATERALE

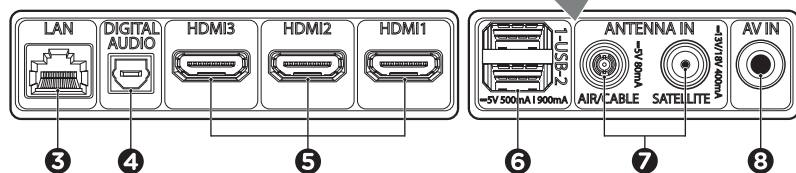

- |   |   |
|---|---|
| <p><b>1</b> CI+</p> <p>Terminale d'ingresso per schede CI+.</p>           | <p><b>6</b> USB 1 / USB 2</p> <p>Porte di ingresso per USB 1 e USB 2.</p> |
| <p><b>2</b> PRESA DI ALIMENTAZIONE</p>                                    | <p><b>7</b> ANTENNA IN</p> <p>AIR/CABLE.<br/>SATELLITE.</p>               |
| <p><b>3</b> LAN</p> <p>Porta di rete.</p>                                 | <p><b>8</b> AV IN</p> <p>Mini terminale di ingresso AV.</p>               |
| <p><b>4</b> DIGITAL AUDIO</p> <p>Terminale di uscita audio digitale.</p>  |   |
| <p><b>5</b> HDMI 1 / 2 / 3</p> <p>Terminali di ingresso HDMI 1,2 e 3.</p> |   |

## COLLEGAMENTI

### COLLEGAMENTI DI BASE

Assicurarsi che tutti i fili siano scollegati dall'unità principale prima di collegarla all'alimentazione CA. Leggere le istruzioni prima di collegare altre apparecchiature.

### COLLEGAMENTO SCHEDA CI+

Inserite la vostra scheda CI (Conditional Access Module) per visualizzare i canali digitali specifici della vostra zona.

### PORTA DI RETE LAN

Collegare un cavo di rete alla porta LAN per collegare la TV ai servizi di trasmissione online e navigare in Internet.

### USCITA AUDIO DIGITALE

Utilizzare un cavo ottico per collegare l'unità ad un amplificatore o ad altri dispositivi di decodifica audio per l'uscita del segnale audio digitale.

### COLLEGAMENTO HDMI

Utilizzate il cavo HDMI per collegare il vostro televisore ad altri dispositivi per ricevere un segnale multimediale ad alta definizione, come ad esempio un lettore DVD.

### COLLEGAMENTO USB

Collegare una porta USB per riprodurre musica, riprodurre video o visualizzare immagini.

### COLLEGAMENTO DELL'ANTENNA

Collegare un cavo coassiale per ricevere il segnale dall'antenna, cavo o satellite.

### COLLEGAMENTO AV (VIDEO COMPOSITO)

Per una connessione di base, utilizzare il cavo audio composito L/R (bianco/rosso) e CVBS (giallo) per collegare l'unità ad altri dispositivi.

### Note:

- Le apparecchiature esterne e i cavi qui menzionati non sono forniti con il televisore.
- Assicurarsi che tutte le apparecchiature e la spina di alimentazione siano collegate correttamente e che l'unità sia impostata nella modalità corretta prima di qualsiasi operazione.

## INSTALLAZIONE DELLA BATTERIA E FUNZIONAMENTO DI BASE

La batteria deve essere inserita correttamente per evitare di danneggiare il telecomando. Togliere sempre la batteria quando non si ha intenzione di utilizzare il telecomando per un lungo periodo di tempo, in quanto ciò potrebbe causare la perdita della batteria e quindi danneggiare l'apparecchiatura.

### INSTALLAZIONE DELLA BATTERIA

Far scorrere il coperchio e installare **2 BATTERIE TIPO AAA** (incluse), facendo attenzione a far corrispondere i segni di polarità all'interno del vano campione:

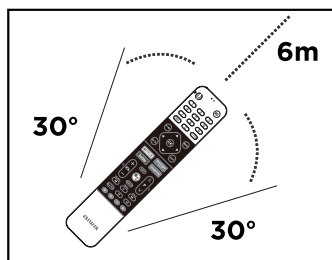
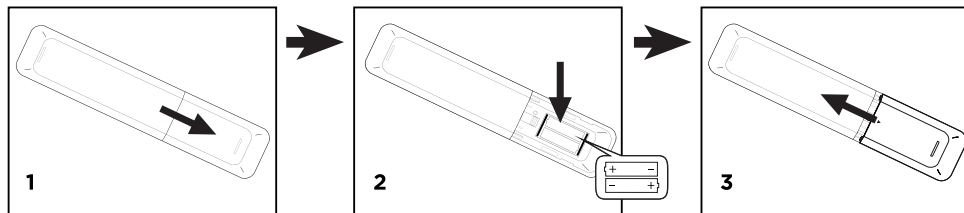

### FUNZIONAMENTO DEL TELECOMANDO

Puntare il telecomando ad una distanza massima di 6 m dal sensore IR ed entro un angolo di circa 60° dalla parte anteriore del televisore.

#### Note:

- Il tasto di comando del televisore deve essere acceso perché il telecomando funzioni.
- Non scuotere violentemente il telecomando.
- Non spruzzare il liquido sul telecomando, né collocare il telecomando in un luogo umido.
- Non posizionare il telecomando sotto la luce diretta del sole, in quanto potrebbe causare distorsioni termiche.
- Quando il sensore è esposto alla luce diretta del sole o ad una forte illuminazione, il telecomando non funziona. In questo caso, cambiare l'illuminazione o la posizione del televisore, oppure utilizzare il telecomando più vicino al sensore.
- Se la distanza richiesta tra il telecomando e l'unità diminuisce, le batterie sono esaurite. In questo caso, sostituire le batterie con batterie nuove.
- Non utilizzare insieme diversi tipi di batterie (ad es. batterie al manganese e alcaline).
- Le batterie (pacco batterie o batterie installate) non devono essere esposte a calore eccessivo come la luce del sole, il fuoco o simili.
- Smaltire le batterie in conformità alle norme di protezione ambientale.
- Non collocare alcun oggetto tra il telecomando e il sensore IR.
- Se il telecomando viene utilizzato vicino ad altri dispositivi che generano raggi infrarossi, o altri telecomandi che utilizzano raggi infrarossi vengono utilizzati nelle vicinanze, il telecomando potrebbe non funzionare correttamente.

## DESCRIZIONE DEL TELECOMANDO

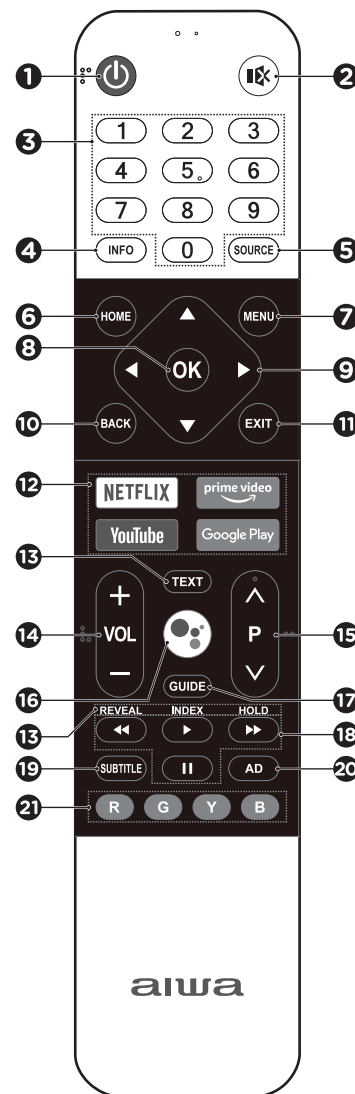

- 1 ACCENSIONE / SPEGNIMENTO (⏻)**  
Accendere il televisore o metterlo in modalità standby.
- 2 SILENZIO (🔇)**  
Permette di silenziare o di resettare il suono.
- 3 TASTIERINO NUMERICO**  
Selezionare direttamente il canale o inserire un numero.
- 4 INFORMAZIONI (INFO)**  
Accedere all'interfaccia informativa.
- 5 FONTE (SOURCE)**  
Accedere al menu di selezione della sorgente di ingresso.
- 6 INDIRIZZO (HOME)**  
Vai alla home page.
- 7 MENU**  
Accede al menu principale per una rapida regolazione.
- 8 OK**  
Confermare la selezione.
- 9 TASTI DI NAVIGAZIONE (▲, ▼, ◀, ▶)**  
Permettono di navigare attraverso i menu a schermo e di selezionare le opzioni.
- 10 RITORNO (BACK)**  
Torna al contenuto di primo livello. Uscire dalla schermata corrente.
- 11 USCIRE (EXIT)**  
Permette di lasciare l'opzione corrente.
- 12 PULSANTI DI APPLICAZIONE**  
Consente di accedere direttamente a diverse applicazioni.

#### Nota:

- Alcuni pulsanti potrebbero non essere disponibili per alcune regioni o alcuni modelli.

## DESCRIZIONE DEL TELECOMANDO

### 13 PULSANTI DEL TELEVIDEO

**TESTO (TEXT):** Accede al menu del televideo.

**RIVELARE (REVEAL):** Mostra/nascondi le informazioni.

**INDICE (INDEX):** Accedere alla pagina dell'indice.

**MANTENERE (HOLD):** Mantenere la pagina del televideo sullo schermo senza aggiornamenti o modifiche.

### 14 VOL+/VOL- (VOLUME)

Aumentare o diminuire il livello del volume.

### 15 PA/V (CANALE SUCCESSIVO/PRECEDENTE)

Premere per accedere al canale successivo o precedente.

### 16 MICROFONO (🗣️)

Attivare il microfono per parlare con l'assistente *Google* della vostra TV.

### 17 GUIDA (GUIDE)

Accedere all'interfaccia EPG in modalità DTV.

### 18 PULSANTI DI RIPRODUZIONE USB

▶ (RIPRODURRE): Avviare la riproduzione.

⏸ (PAUSA): Mettere in pausa la riproduzione.

⏮ (RIAVVOLGERE):

Riavvolgere la traccia di gioco.

⏭ (ANTICIPO):

Inoltrare la traccia in gioco.

### 19 SOTTOTITOLI (SUBTITLE)

Attivare o disattivare la funzione sottotitoli.

### 20 DESCRIZIONE AUDIO (AD)

Attivare o disattivare la funzione di descrizione audio per aiutare gli spettatori non vedenti o ipovedenti a godersi il programma.

### 21 PULSANTI A COLORI (R/V/G/B)

Eeguire la funzione di avvertimento nella modalità specifica.



## E-MANUAL

### COME UTILIZZARE IL E-MANUAL (MANUALE ELETTRONICO)

L'*E-Manual* è integrato nel televisore e può essere visualizzato sullo schermo.

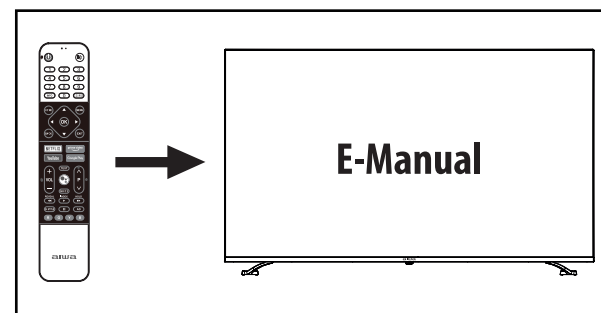
Per saperne di più sulle funzioni del vostro televisore, accedete al vostro *E-Manual* seguendo la seguente procedura.



1. Premere il tasto **HOME** per accedere alla pagina iniziale.
2. Premere i tasti **▲ / ▼ / ◀ / ▶** e **OK** per selezionare "*E-Manual*" nel sottomenu "*Aplicaciones*".
3. Per controllare le funzioni dettagliate sul telecomando, selezionare l'icona  e premere il tasto **OK**.
4. Selezionare l'icona , per vedere come funziona l'*E-Manual*, e cosa significa ogni simbolo.

## CURA E MANUTENZIONE

### CURA DELLO SCHERMO

Lo schermo del televisore può facilmente accumulare polvere o altri detriti a seconda della sua posizione; pertanto, si consiglia una pulizia settimanale.

1. Per evitare il rischio di incendio o di scossa elettrica, assicurarsi di spegnere e scollegare l'unità dalla fonte di alimentazione CA durante la pulizia.
2. Per pulire lo schermo del televisore, utilizzare solo un panno in microfibra completamente asciutto e pulito. Effettuare movimenti fluidi e orizzontali per evitare di graffiare lo schermo.
3. Se lo schermo è eccessivamente sporco, si può inumidire minimamente un panno con una soluzione di sapone neutro e acqua distillata.
4. Non spruzzare mai direttamente sullo schermo perché potrebbe penetrare nell'apparecchio e causare danni irreparabili.
5. Non utilizzare prodotti contenenti ammoniaca, alcol etilico, acetone o cloruro di etilene. Questi componenti danneggeranno lo schermo.

### CURA DEI TERMINALI

Se i terminali si sporcano, il televisore potrebbe non riconoscere facilmente le diverse sorgenti collegate. Per prendersi cura dei terminali, seguire la seguente procedura:

1. Spegner il televisore e scollegarlo dalla fonte di alimentazione CA. Quindi scollegare tutti gli altri cavi e dispositivi collegati.
2. Per pulire i collegamenti, utilizzare un aspirapolvere con l'attacco dell'ugello stretto.
3. Potrebbe essere necessario un po' di liquido per pulire i terminali e i collegamenti dei diffusori, nel qual caso si consiglia l'uso di alcool isopropilico (99%). Anche se l'alcol può funzionare, è noto che lascia dei residui quando evapora. Non utilizzare mai acqua o soluzioni detergenti a base d'acqua per pulire i terminali.
4. Una volta asciugati completamente i terminali con un panno asciutto, ricollegare i fili.

### CURA DELL'ALLOGGIAMENTO

A seconda della posizione del televisore, lo sporco può accumularsi facilmente, per cui si consiglia di pulire il mobile e le zone difficili da raggiungere almeno una volta al mese, come le fessure di ventilazione o le griglie degli altoparlanti. Questi sono molto inclini all'accumulo di polvere e lanugine:

1. Il telaio e il retro del televisore possono essere puliti con un panno leggermente inumidito con un po' di sapone delicato e acqua distillata. Effettuare leggeri movimenti circolari per evitare di graffiare l'esterno del televisore.
2. Per rimuovere lo sporco dalle fessure, utilizzare un aspirapolvere con l'attacco dell'ugello stretto a bassa potenza. Un batuffolo di cotone leggermente inumidito con alcol isopropilico può essere usato per integrare la pulizia.
3. Per pulire gli altoparlanti, utilizzare un rullo per la lanugine. La polvere vi si attaccherà facilmente.

### CURA DEL TELECOMANDO

Il telecomando raccoglie lo sporco continuamente, polvere o grasso da contatto con le mani. Pertanto, per un corretto funzionamento durante tutta la sua vita, si consiglia di pulirlo almeno una volta al mese.

1. Per prima cosa rimuovere le batterie dal loro scomparto.
2. Battere delicatamente il telecomando contro il palmo della mano, con i tasti rivolti verso il basso. Questo aiuterà ad allentare e rimuovere lo sporco che si può accumulare in questi.
3. Utilizzare un panno leggermente inumidito con acqua distillata e sapone neutro per pulire a fondo il telecomando. Utilizzare un tampone di cotone o uno stuzzicadenti per gli spazi stretti e gli spazi intorno ai bottoni.
4. Infine, strofinare di nuovo il telecomando con un panno morbido e asciutto.

## GUIDA ALLA RISOLUZIONE DEI PROBLEMI

Se si verifica un guasto, controllare i punti elencati di seguito prima di portare il televisore per la riparazione.

**Non aprire l'unità, c'è il rischio di folgorazione.**

Se il problema persiste dopo queste raccomandazioni, consultate il vostro rivenditore o il servizio di assistenza.

In nessun caso si deve tentare di riparare l'unità da soli, in quanto ciò invalida la garanzia.

SINTOMI	SOLUZIONE
Il televisore non si accende	Assicurarsi che il cavo di alimentazione sia collegato all'alimentatore.
Il telecomando non funziona	Controllare che le batterie siano state inserite con le polarità corrette. Se le batterie sono esaurite, sostituirle con batterie nuove. Auntare il telecomando direttamente sul sensore IR e riprovare. Utilizzare il telecomando entro 6 metri dal televisore. Rimuovere eventuali ostacoli tra il telecomando e il televisore.
I pulsanti non rispondono (né al televisore né al telecomando)	Scollegare il cavo di alimentazione e ricollegarlo (il televisore potrebbe non funzionare correttamente a causa di fulmini, elettricità statica o altri fattori).
L'immagine non è buona o non c'è nessuna immagine	Assicuratevi che il vostro computer sia collegato correttamente. Regolare l'antenna o utilizzare un'antenna esterna. Riposizionare l'unità vicino ad una finestra (se all'interno di un edificio). Allontanare dal televisore i dispositivi che potrebbero causare interferenze. Prova di nuovo la sintonizzazione automatica. Prova un altro canale.
Il suono è distorto o non c'è alcun suono	Assicurarsi che il computer sia collegato correttamente. Assicurarsi che le impostazioni d'ingresso per il televisore e l'impianto stereo siano corrette. Ampostare il volume principale su un livello adeguato premendo i tasti <b>VOL+/VOL-</b> . Controllare le impostazioni audio. Premere il tasto <b>MUTE</b> sul telecomando per annullare la funzione mute.
Rumore e altre interferenze	Alcune apparecchiature elettroniche vicine possono causare interferenze. Riposizionare il televisore o spostare l'apparecchiatura.
La pagina web non può essere visualizzata nella sua interezza	Alcune estensioni di terze parti sul sito web corrente non sono compatibili.
Il browser si chiude automaticamente	Troppi contenuti in una pagina web possono causare la chiusura del browser perché la memoria è piena.

## SPECIFICHE TECNICHE

### MODELLO

Tipo di schermo:  
Tensione nominale:  
Consumo di energia:  
Consumo di energia in modalità standby:  
Potenza di uscita audio (L+R):  
Alimentatore per il controllo remoto:

### LED-556UHD

**UHD (Ultra High Definition)**  
**AC 110 - 240V - 50/60 Hz**  
**<150 W**  
**<0.5 W**  
**10W + 10W (±10%)**  
**DC 3V =, 2 batterie da 1,5V (AAA/LR03)**

### SISTEMA DI RICEZIONE DEL SEGNALE

Sistema di ricezione ATV:

**PAL / SECAM BG / DK / I**  
**ATV: 47.25MHz - 865.25MHz**  
**DVB-T/T2/S/S2/C**  
**DVB-S/S2: [KU] 950MHz - 2150MHz**  
**[C] 5150MHz - 5750MHz**

Sistema di ricezione DTV:

**DVB-T/T2: 174MHz - 230MHz**  
**470MHz - 860MHz**

**DVB-C: 50MHz - 858MHz**

### SISTEMA DI RICEZIONE DEL SEGNALE ESTERNO

Unità composta:

**PAL 50Hz/60Hz / SECAM / NTSC3.58/4.43**

Ingresso HDMI:

**480i /480p/720p/1080i (60Hz) (Video Format)**  
**(PC Format)**

### CARATTERISTICHE

Dimensione del rapporto di aspetto:  
Riduzione del rumore  
Dolby digitale +  
HDMI:  
Spegnimento automatico  
Programmazione automatica  
Aggiornamento del software:  
Lingua OSD:

**P2PAuto / 4:3 / 16:9 / Panorama / Zoom**

**CEC+ARC**

**Tramite USB o internet**

**Più lingue**

### CONFIGURAZIONE DEL TERMINALE

HDMI:

**3**

USB:

**2 (USB 2.0 x1, USB 3.0 x1)**

Slot per schede CI:

**1**

Presa AV (Audio/Video):

**1 (mini)**

Antenna:

**2 (ATV/DTV x1, S/S2 x1)**

Ingresso ottico:

**1**

LAN:

**1**

### DIMENSIONE E PESO

Dimensioni diagonali dello schermo:

**139 cm**

Dimensioni con staffa:

**W 1226.7 \* D 216.6\* H 756.3 mm**

Dimensioni senza supporto:

**W 1226.7\* D 92.4\* H 716.2 mm**

Peso netto con supporto:

**10.9 kg**

Peso netto senza supporto:

**10.5 kg**

## SMALTIMENTO A FINE VITA

### ATTENZIONE!

CE



Secondo la direttiva europea 2002/96/CE sui rifiuti di apparecchiature elettriche ed elettroniche (RAEE), i vecchi elettrodomestici non possono essere smaltiti nei normali contenitori comunali.

Al fine di ottimizzare il recupero e il riciclaggio dei componenti e dei materiali che compongono gli apparecchi, essi devono essere raccolti in modo selettivo, riducendo così l'impatto sulla salute umana e sull'ambiente.

Il simbolo del cestino barrato è contrassegnato su tutti i prodotti per ricordare al consumatore l'obbligo di separarli per la raccolta differenziata.

## TECNOLOGIE SUPPORTATE



I termini HDMI e HDMI High-Definition Multimedia Interface e il logo HDMI sono marchi o marchi registrati della HDMI licensing LLC negli Stati Uniti e in altri paesi.



Prodotto su licenza da Dolby Laboratories. Dolby e Dolby Audio e il simbolo della doppia D sono marchi di fabbrica della Dolby Laboratories.

androidtv

Android TV, Google Play, Chromecast e Youtube sono marchi di Google LLC.



Per i brevetti DTS, vedere <http://patents.dts.com>. Prodotto su licenza di DTS Licensing Limited. DTS, il simbolo, DTS e il simbolo insieme e TruSurround sono marchi registrati e/o marchi di fabbrica di DTS, Inc. negli Stati Uniti e/o in altri paesi. DTS, Inc. tutti i diritti riservati.



DVB-T e il logo DVB sono marchi registrati de DVB Project.

Leia estas instruções de segurança antes de usar o dispositivo e guarde-as para referência futura.

1. Se o cabo do carregador estiver danificado, ele deve ser reparado pelo fabricante, seu agente de serviço ou uma pessoa com qualificação similar para evitar um perigo.
2. A fonte de alimentação deve ser substituída em caso de falha, pois não é reparável.
3. A fonte de alimentação deve estar localizada perto do equipamento e ser de fácil acesso.
4. O dispositivo não se destina a ser utilizado por pessoas (incluindo crianças) com deficiência física, sensorial ou mental, ou por pessoas sem experiência ou conhecimento, a menos que sejam instruídas na sua utilização por uma pessoa responsável pela sua segurança e supervisão.
5. Recomenda-se que as crianças sejam monitorizadas para garantir que não brincam com o dispositivo.
6. O dispositivo deve estar sempre acessível.
7. O dispositivo não deve ser exposto a gotejamento ou salpicos de água ou líquidos, nem devem ser colocados objectos cheios de líquidos, tais como vasos, sobre o produto.
8. Não bloquear a ventilação normal do produto durante a utilização.
9. Deixe sempre um espaço mínimo de 10 cm à volta da unidade para proporcionar uma ventilação adequada.
10. Para evitar o risco de incêndio, não coloque nada com uma chama acesa (como uma vela) em cima da unidade.
11. O dispositivo destina-se a ser utilizado apenas em climas temperados.
12. **CUIDADO:**  
Risco de explosão em caso de substituição a bateria não é substituída pelo mesmo tipo ou equivalente.
13. A bateria não deve ser exposta a calor excessivo, como a luz solar, fogo ou algo semelhante.
14. Não utilize diferentes tipos de pilhas em conjunto ou utilize pilhas novas com pilhas velhas.
15. A bateria deve ser inserida de acordo com a polaridade.
16. Se a bateria estiver esgotada, deve ser removida do produto.
17. As baterias devem ser descartadas em segurança. Utilize os recipientes de recolha incluídos (consulte o seu revendedor) para proteger o ambiente.

## PRECAUÇÕES DE SEGURANÇA

Obrigado por adquirir o **LED-556UHD**: TV UHD HDR PRO de 55 polegadas de 4K com sistema de TV Android.

Garantimos a qualidade, desempenho e eficiência do produto. Os nossos engenheiros incorporaram muitas funções úteis e práticas a este produto. Não se esqueça de ler este manual de instruções com atenção para garantir que você obtenha o máximo de cada função.

Este produto tem sido fabricado com os componentes da mais alta qualidade e os melhores padrões de fabrico. Além disso, o seu funcionamento foi examinado por inspetores antes de sair da fábrica, garantindo assim o seu perfeito funcionamento.

Modelo: **LED-556UHD**

**PARA PREVENIR O RISCO DE CHOQUE ELÉCTRICO OU INCÊNDIO, NÃO EXPONHA ESTE APARELHO À CHUVA OU HUMIDADE.**



### RELÂMPAGO DE PONTA DE FLECHA

O relâmpago com símbolo de ponta de seta, dentro de um triângulo equilátero, destina-se a alertar o utilizador para a presença de tensão perigosa não isolada dentro da caixa do produto, que pode ser de magnitude suficiente para constituir um risco de choque eléctrico para as pessoas.



### PONTO DE EXCLAMAÇÃO

O ponto de exclamação em um triângulo equilátero indica que um determinado componente só deve ser substituído pelo componente especificado na documentação por razões de segurança.

### Notas:

- As imagens deste manual foram utilizadas apenas como referência.
- Devido à revisão e melhoria contínua dos nossos produtos, o design e as especificações estão sujeitos a alterações sem aviso prévio.

## MEDIDAS DE SEGURANÇA

### 1. LEIA AS INSTRUÇÕES:

Leia todas as instruções de segurança e operação antes de utilizar o produto.

### 2. MANTER AS INSTRUÇÕES:

As instruções de segurança e operação devem ser mantidas para referência futura.

### 3. SIGA OS AVISOS:

Por favor, preste atenção a todos os avisos que são publicados.

### 4. SIGA AS INSTRUÇÕES:

Todas as instruções de operação e utilização devem ser seguidas.

### 5. LIMPANDO:

- Desligue o produto antes da limpeza.
- Desligue o produto da tomada antes da limpeza.
- Não utilize líquidos ou sprays de limpeza.
- Use um pano húmido para limpem-na.

### 6. ÁGUA E HUMIDADE:

Não utilize este produto perto de água. Por exemplo: Perto de uma banheira, lavatório, pia de cozinha, lavatório, cave molhada, ou perto de piscinas ou similares.

### 7. ACESSÓRIOS:

Não coloque o produto sobre um carrinho, suporte, tripé, suporte ou mesa instável. O produto pode cair, ferindo crianças ou adultos, e causar danos irreparáveis ao produto.

Use apenas um carrinho, um suporte, um tripé, suporte ou mesa recomendada pelo fabricante ou vendida com o aparelho.

Qualquer instalação do produto deve seguir as instruções do fabricante e utilizar as ferragens de montagem recomendadas pelo fabricante. Qualquer combinação de carrinho e produto deve ser movida com cuidado; paradas repentinas, força excessiva ou superfícies irregulares podem causar a inversão do produto.

### 8. VENTILAÇÃO:

As ranhuras e aberturas no chassis permitem a ventilação; garantem o funcionamento fiável do produto e protegem-no do sobreaquecimento. Estas aberturas não devem ser bloqueadas ou cobertas. As aberturas nunca devem ser bloqueadas colocando o produto sobre uma cama, sofá, tapete ou outra superfície semelhante. Este produto não deve ser colocado numa instalação integrada, tal como uma estante ou estante, a menos que seja fornecida ventilação ou tenham sido seguidas as instruções do fabricante.

### 9. FONTES DE ALIMENTAÇÃO:

Este produto só deve ser utilizado com o tipo de alimentação indicado na etiqueta de identificação. Se você não tem certeza do tipo de fornecimento de energia para sua casa, consulte seu revendedor ou companhia de energia local. Para produtos concebidos para funcionar a partir de baterias ou outras fontes, consulte o manual de instruções.

### 10. PROTECÇÃO DO CABO DE ALIMENTAÇÃO:

Os cabos de energia devem ser colocados para que não sejam susceptíveis de serem pisados, apertados ou esmagados por objectos colocados sobre ou contra eles, prestando especial atenção ao cabo da ficha, à tomada e ao ponto de saída do aparelho. Proteja o cabo de alimentação quando o mover.

Por exemplo: Amarre o cabo de energia com uma gravata de cabo.

### 11. QUANDO NÃO ESTIVER A USAR A UNIDADE:

O cabo de alimentação da unidade deve ser desligado da tomada quando não estiver em uso por longos períodos de tempo.

## MEDIDAS DE SEGURANÇA

### 12. RELÂMPAGO:

Para protecção adicional deste produto durante uma tempestade relâmpago, ou quando ele for deixado desacompanhado e sem uso por longos períodos de tempo, desconecte-o da tomada de parede e desconecte a antena e outros cabos. Isto evitará danos ao produto devido a relâmpagos e picos de energia.

### 13. LINHAS ELÉCTRICAS:

Um sistema de antena externa não deve estar localizado perto de linhas aéreas de energia ou outros circuitos de iluminação ou de fornecimento de energia, ou onde possa cair em tais linhas de energia ou outros circuitos.

Ao instalar um sistema de antena externa, deve-se ter muito cuidado para evitar tocar nas linhas ou circuitos de energia, pois o contato com eles pode ser fatal.

### 14. SOBRECARGA:

Não sobrecarregue as tomadas de parede, cabos de extensão ou tomadas múltiplas, pois isso pode resultar em risco de incêndio ou choque elétrico.

### 15. ENTRADA DE OBJECTOS E LÍQUIDO:

Nunca empurre objectos de qualquer tipo para dentro do produto através de aberturas, pode tocar em pontos de tensão perigosos ou peças em curto-circuito que podem resultar em incêndio ou electrocussão. Nunca derrame líquidos de qualquer tipo sobre o produto.

### 16. ASSISTÊNCIA:

Não tente fazer a manutenção deste produto por conta própria, pois a abertura ou remoção de tampas pode expô-lo a tensões perigosas ou outros perigos. Consulte todos os serviços a pessoal qualificado.

### 17. DANOS QUE PRECISAM DE REPARAÇÃO:

Desligue o produto da tomada e encaminhe toda a manutenção para pessoal qualificado nas seguintes condições.

- a) Quando o cabo de alimentação, a bateria ou a ficha estão danificados.
- b) Se o produto tiver sido exposto à chuva ou à água.
- c) Se tiver sido derramado líquido ou se objectos tiverem caído no produto.
- d) Se o produto não funcionar quando usado conforme as instruções, ajuste apenas os controles que são cobertos pelas instruções de operação. A modificação de outros controles pode causar danos e pode muitas vezes exigir um trabalho extenso de um técnico qualificado para restaurar o produto ao funcionamento normal.
- e) Quando o produto apresenta uma mudança distinta no desempenho, ele indica a necessidade de serviço.

### 18. SUBSTITUIÇÃO:

Quando forem necessárias peças de substituição, certifique-se de que o técnico de assistência técnica utilizou peças de substituição especificadas pelo fabricante ou que possuem as mesmas características que a peça original. Substituições não autorizadas podem resultar em incêndio, choque elétrico ou outros perigos.

### 19. CALOR:

O produto deve ser colocado longe de fontes de calor, tais como radiadores, fogões, fogões e outros produtos que geram calor.



## ANTES DE UTILIZAR

Remova cuidadosamente todos os componentes da caixa e remova todos os materiais de embalagem dos componentes. Certifique-se de não descartar acidentalmente nada com os materiais de embalagem.

Guarde a caixa e os materiais de embalagem, se possível, caso necessite de devolver a unidade para reparação. A utilização da caixa original e dos materiais de embalagem é a única forma adequada de proteger a unidade contra danos durante o transporte.

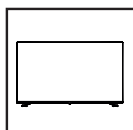

55" UHD Android smart TV x1

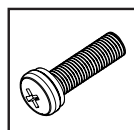

Parafusos x4

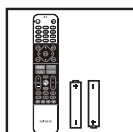

Controle remoto x1  
Baterias tipo AAA x2

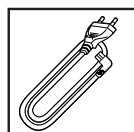

Cabo de alimentação x1

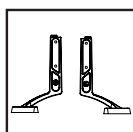

Parênteses de base x2



Documento de  
declaração x1

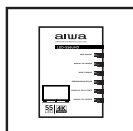

Manual do Utilizador x1

## CARACTERÍSTICAS DA TV

- Sistema de TV Android.
- Google Assistant.
- Wifi incorporado.
- Sintonização automática de canais.
- Editor de canais.
- Função guia de TV.
- Teletexto FLOF/TOP.
- Reprodução multimídia via USB.
- Apresentação multilingue no ecrã.
- Suporta HDMI, COMPOSITE, LAN, TUNER, USB e Slot CI.
- Saída de áudio digital (COAXIAL & OPTICAL).
- Potência de saída de áudio de 10W+10W.
- Modo surround.
- Apoio destacável.
- Porta de antena de TV e satélite.
- Temporizador de desligamento.
- Modo Hotel.

## DESEMPACOTAMENTO E INSTALAÇÃO

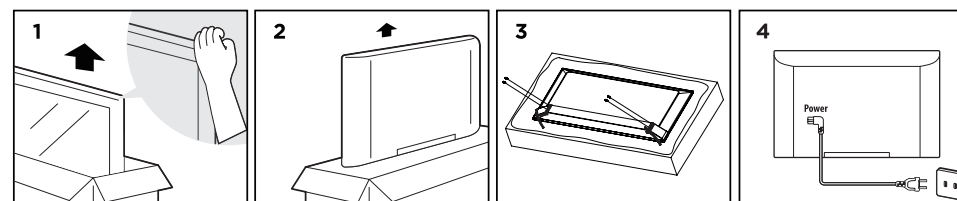

1. Abra a caixa.
2. Cuidadosamente remova a TV.
3. Instale os parênteses na TV.
4. Conecte o cabo de energia.

### INSTALAÇÃO DO BRACKET

1. Coloque a TV de cabeça para baixo sobre um pano ou almofada para evitar danos na tela.
  2. Alinhe o suporte com o fundo do televisor e aperte-o até que esteja completamente assentado no televisor, depois aperte os parafusos incluídos com uma chave de fendas.
  3. Instale a tela em uma superfície horizontal sólida, como uma mesa ou escrivaninha. Para a ventilação, deixe pelo menos 10cm de espaço livre em torno dela.
- Utilize armários ou suportes recomendados pelo fabricante da televisão.
  - Use somente móveis que possam segurar a TV com segurança.
  - Certifique-se de que o suporte de TV não se projeta da mobília.
  - Não colocar a TV em móveis altos (armários, prateleiras...) sem antes ancorar tanto os móveis como a TV com um suporte adequado.
  - Não coloque um pano ou outros objectos entre a TV e o armário da TV.
  - Educar as crianças sobre os perigos para subir na mobília para chegar à TV ou aos seus comandos.

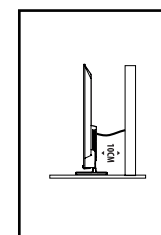
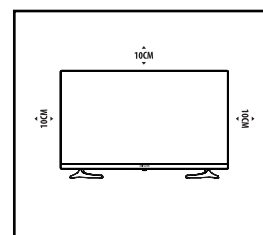

Se você pretende mudar a sua TV ou mudar o stand, você deve levar em conta as considerações acima.

(Apenas para televisores com peso superior a 7 kg).

### ADVERTÊNCIA!

Nunca coloque uma televisão sobre uma superfície instável. A TV pode cair e causar sérios ferimentos pessoais e/ou morte.

Muitas lesões, especialmente em crianças, podem ser evitadas tomando as seguintes precauções:

## DESEMPACOTAMENTO E INSTALAÇÃO

### SUPORTE DE PAREDE

Você pode usar um suporte de parede opcional para a sua TV.  
Verifique com o seu revendedor local para adquirir o suporte de parede recomendado. Coloque cuidadosamente o suporte de montagem na parte de trás da TV.

Instale o suporte em uma parede sólida perpendicular ao piso.

Se você estiver instalando sua TV contra outros materiais de construção, contate pessoal qualificado para instalar o suporte de parede.

As instruções de montagem estão incluídas com o suporte de parede.

Use um suporte de parede que segura a TV com segurança e com espaço suficiente para permitir a conectividade com outros dispositivos externos.

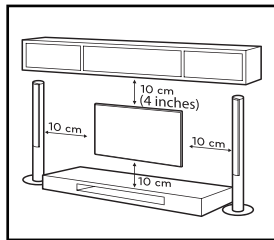

- Desligue a energia antes de mover ou instalar a TV.

Caso contrário, pode ocorrer um choque elétrico.

- Retire o suporte de TV girando-o antes de instalar o suporte de parede.

- Se você instalar a TV no teto ou em uma parede inclinada, ela pode cair e causar ferimentos graves. Utilize um suporte de parede autorizado e contacte o seu revendedor local ou pessoal qualificado, caso contrário, a garantia será perdida.

- Não aperte demais os parafusos, pois isso pode danificar a TV e anular a garantia.

- Para evitar ferimentos, este aparelho deve ser fixado firmemente ao chão/parede, de acordo com as instruções de instalação.

- Use os parafusos e suportes de muralha que os cumpra especificações.

A garantia não cobre danos ou ferimentos causados por uso impróprio ou uso de um acessório inadequado.

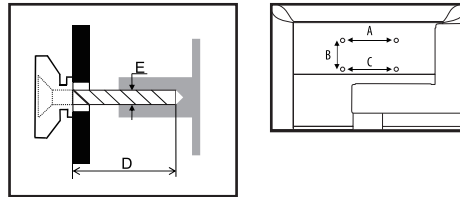

Model Size: 55"		Top	Down
Screw	Diameter(mm) "E"	M6	M6
	Depth(mm) "D"	Max	25
		Min	20
Quantity		2	2
VESA (A*B*C)		200*200*200	

### Notas:

- Para televisores com terminais virados para a parede, para deixar espaço suficiente para utilizar os terminais, é necessária uma almofada de borracha juntamente com cada parafuso para fixar o suporte de parede.  
EO terminal é um pequeno pilar oco com um diâmetro interno de 8mm, um diâmetro externo de 18mm e uma altura de  $\geq 30$ mm.
- As informações contidas neste documento estão sujeitas a alterações sem aviso prévio.  
O fabricante não é responsável por danos resultantes directa ou indirectamente de falhas, incompletude ou discrepâncias entre o manual do suporte e o produto descrito.
- Num ambiente seco devido à electricidade estática, o produto pode reiniciar e regressar à interface OSO principal, à interface USB do leitor ou ao modo de fonte anterior. É normal, por favor continue a operar a TV normalmente.

## DESCRIÇÃO TELEVISIVA

### VISTA FRONTAL

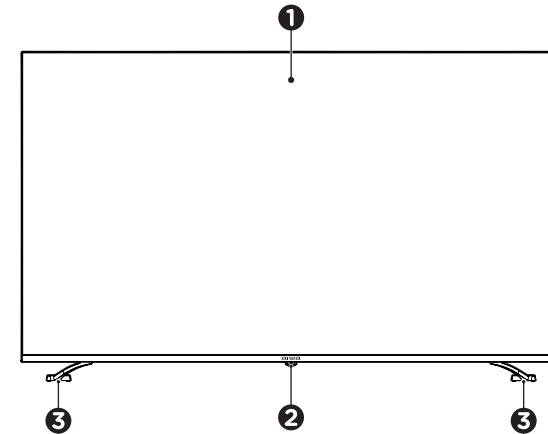

### VISTA INFERIOR

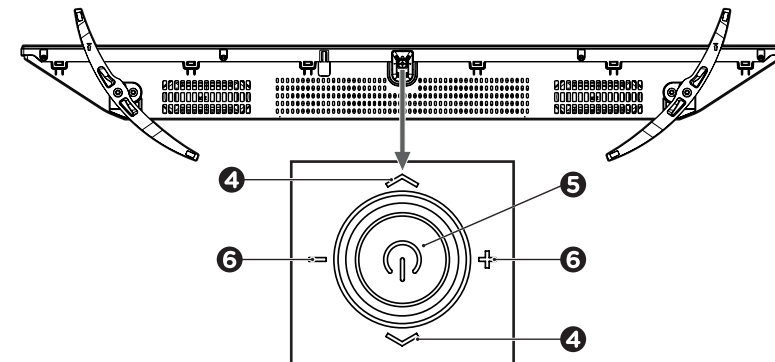

#### 1 VISOR LED

#### 2 SENSOR DE CONTROLE REMOTO IR E LED DE POTÊNCIA

No modo de espera, a luz indicadora está vermelha; quando a TV está ligada, a luz indicadora fica verde.

#### 3 SUPORTE

#### 4 CH+ / CH- (CANAL +/-)

Pressione à esquerda para selecionar o próximo canal ou à direita para selecionar o canal anterior.

#### 5 BOTÃO MULTI-FUNÇÕES E ALIMENTAÇÃO

Em modo de espera, pressione para ligar a TV.

Quando a TV estiver ligada, pressione brevemente para acessar a lista de fontes, e pressione brevemente novamente para acessar a fonte selecionada.

Quando a TV estiver ligada, pressione e segure para desligá-la.

#### 6 VOL+ / VOL- (VOLUME +/-)

Pressione à esquerda para aumentar ou à direita para diminuir o nível de volume.

## DESCRIÇÃO TELEVISIVA

### VISTA TRASEIRA

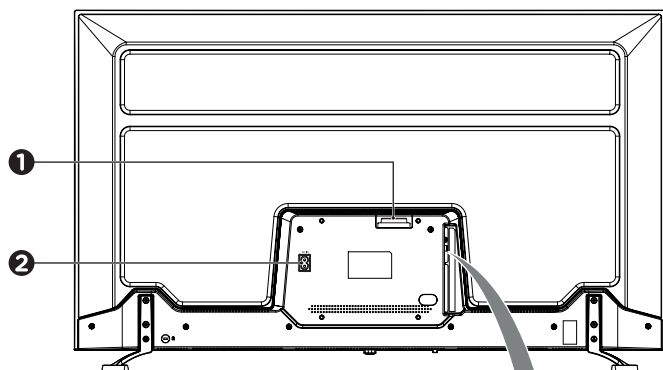

### DETALHE LATERAL

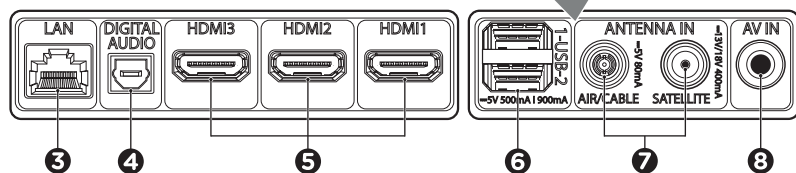

- |  |  |
|--|--|
| <p><b>1</b> CI+</p> <p>Terminal de entrada para cartões CI+.</p>         | <p><b>6</b> USB 1 / USB 2</p> <p>Portas de entrada para USB 1 e USB 2.</p> |
| <p><b>2</b> TOMADA DE ALIMENTAÇÃO</p>                                    | <p><b>7</b> ANTENNA IN</p> <p>AIR/CABLE.<br/>SATELLITE.</p>                |
| <p><b>3</b> LAN</p> <p>Porta de rede.</p>                                | <p><b>8</b> AV IN</p> <p>Mini terminal de entrada AV.</p>                  |
| <p><b>4</b> DIGITAL AUDIO</p> <p>Terminal de saída de áudio digital.</p> |  |
| <p><b>5</b> HDMI 1 / 2 / 3</p> <p>Terminais de entrada HDMI 1,2 e 3.</p> |  |

## LIGAÇÕES

### CONEXÕES BÁSICAS

Certifique-se de que todos os fios estão desligados da unidade principal antes de a ligar à corrente alternada.

Leia as instruções antes de ligar outros equipamentos.

### LIGAÇÃO DO CARTÃO CI+

Insira o seu cartão CI (Módulo de Acesso Condicional) para visualizar canais digitais específicos na sua área.

### PORTA DA REDE TERRESTRE

Conecte um cabo de rede à porta LAN para conectar a TV aos serviços de transmissão online e navegar na Internet.

### SAÍDA DE ÁUDIO DIGITAL

Use um cabo óptico para ligar a unidade a um amplificador ou outros dispositivos de decodificação de áudio para a saída do sinal de áudio digital.

### CONEXÃO HDMI

Use o cabo HDMI para conectar sua TV a outros dispositivos para receber um sinal multimídia de alta definição, como um DVD player.

### LIGAÇÃO USB

Conecte um USB para reproduzir música, reproduzir vídeos ou exibir imagens.

### LIGAÇÃO DE ANTENA

Conecte um cabo coaxial para receber o sinal da antena, cabo ou satélite.

### LIGAÇÃO AV (VÍDEO COMPOSTO)

Para uma conexão básica, use o cabo de áudio composto L/R (branco/vermelho) e CVBS (amarelo) para conectar a unidade a outros dispositivos.

### Notas:

- Os equipamentos e cabos externos aqui mencionados não são fornecidos com a TV.
- Certifique-se de que todo o equipamento e a tomada estão devidamente conectados e que a unidade está no modo correto antes de qualquer operação.

## INSTALAÇÃO DA BATERIA E FUNCIONAMENTO BÁSICO

A bateria deve ser inserida correctamente para evitar danos no comando à distância. Retire sempre a bateria quando não vai usar o controle remoto por um longo período de tempo, pois isso pode causar vazamento da bateria e, posteriormente, danificar seu equipamento.

### INSTALAÇÃO DA BATERIA

Deslize a tampa e instale **2 BATERIAS TIPO AAA** (incluídas), certificando-se de que correspondem às marcas de polaridade no interior do compartimento de amostras:

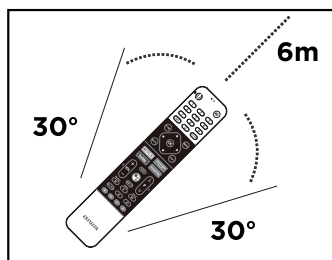
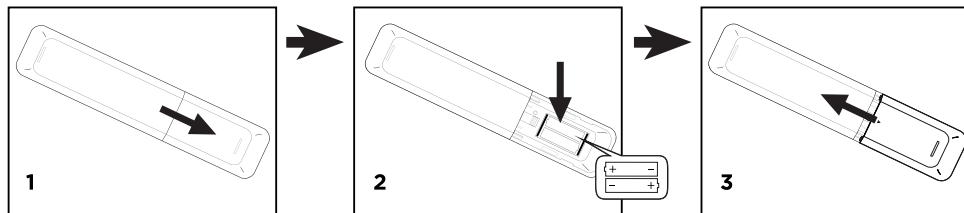

### OPERAÇÃO DE CONTROLO REMOTO

Aponte o controle remoto a uma distância máxima de 6m do sensor IR e dentro de um ângulo de aproximadamente 60° da frente da TV.

### Notas:

- O botão de controle da TV deve estar ligado para que o controle remoto funcione.
- Não sacudir o controle remoto violentamente.
- Não espirre líquido no telecomando, nem coloque o telecomando num local húmido.
- Não coloque o controle remoto à luz solar directa, pois pode causar distorção do calor.
- Quando o sensor está sob luz solar directa ou forte iluminação, o controle remoto não funciona. Se este for o caso, mude a iluminação ou a posição da TV, ou use o controle remoto mais próximo do sensor.
- Se a distância necessária entre o telecomando e o aparelho diminuir, as pilhas estão gastas. Neste caso, substitua as pilhas por novas.
- Não utilize diferentes tipos de pilhas em conjunto (por exemplo, pilhas de manganês e pilhas alcalinas).
- As baterias (bateria ou baterias instaladas) não devem ser expostas a calor excessivo, como luz solar, fogo ou similares.
- Elimine as baterias de acordo com as normas de protecção ambiental.
- Não coloque nenhum objeto entre o controle remoto e o sensor IR.
- Se o controle remoto for usado próximo a outros dispositivos que geram raios infravermelhos, ou se outros controles remotos que usam raios infravermelhos forem usados nas proximidades, o controle remoto pode não funcionar corretamente.

## DESCRIÇÃO DO CONTROLO REMOTO

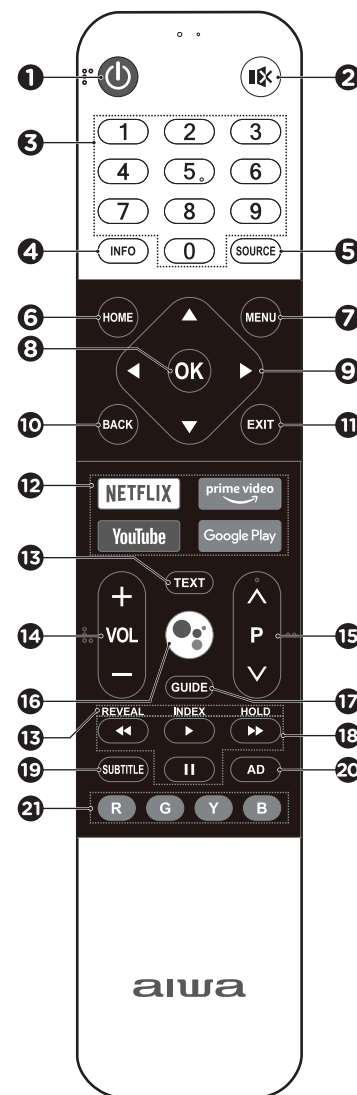

- LIGAR / DESLIGAR (⏻)**  
Ligue a TV ou coloque-a em modo de espera.
- SILÊNCIO (🔇)**  
Permite-lhe silenciar ou reiniciar o som.
- TECLADO NUMÉRICO**  
Selecione o canal directamente, ou digite um número.
- INFORMAÇÃO (INFO)**  
Aceder à interface de informação.
- FONTE (SOURCE)**  
Aceder ao menu de selecção da fonte de entrada.
- INÍCIO (HOME)**  
Vai para a página inicial.
- MENU**  
Acessa o menu principal para ajustes rápidos.
- OK**  
Confirme a sua selecção.
- CHAVES DE NAVEGAÇÃO (▲, ▼, ◀, ▶)**  
Eles permitem que você navegue pelos menus na tela e selecione opções.
- VOLTAR (BACK)**  
Voltar ao conteúdo de nível superior. Sair do ecrã actual.
- SAÍDA (EXIT)**  
Permite que você deixe a opção actual.
- BOTÕES DE APLICAÇÃO**  
Permite-lhe aceder directamente a diferentes aplicações.

### Nota:

- Alguns botões podem não estar disponíveis para algumas regiões ou alguns modelos.

## DESCRIÇÃO DO CONTROLO REMOTO

### 13 BOTÕES DE TELETEXO

**TEXTO (TEXT):** Acessa o menu de teletexto.

**REVELAR (REVEAL):** Mostrar/ocultar a informação.

**ÍNDICE (INDEX):** Acesse a página do índice.

**ESPERA (HOLD):** Segure a página de teletexto no ecrã sem actualizações ou alterações.

### 14 VOL+/VOL- (VOLUME)

Aumentar ou diminuir o nível de volume.

### 15 P/V (CANAL SEGUINTE/ANTERIOR)

Pressione para acessar o canal seguinte ou o anterior.

### 16 MICROFONE (🗣️)

Active o microfone para falar com o assistente do *Google* da sua TV.

### 17 GUIA (GUIDE)

Aceder à interface EPG em modo DTV.

### 18 BOTÕES DE REPRODUÇÃO USB

▶ (REPRODUZIR): Iniciar a reprodução.

⏸ (PAUSA): Pausa na reprodução.

⏮ (REBOBINAR):

Rebobina a pista de jogo.

⏭ (ADIANTAMENTO):

Avançar a pista em jogo.

### 19 LEGENDA (SUBTITLE)

Ativar ou desativar a função de legenda.

### 20 DESCRIÇÃO ÁUDIO (AD)

Ligue ou desligue a função de descrição áudio para ajudar os telespectadores cegos ou deficientes visuais a desfrutar do programa.

### 21 BOTÕES DE COR (V/V/A/A)

Executar a função de aviso no modo específico.

## E-MANUAL

### COMO UTILIZAR O E-MANUAL (MANUAL ELECTRÓNICO)

O *E-Manual* está integrado no seu televisor e pode ser exibido no ecrã.

Para saber mais sobre as funções da sua TV, acesse o seu *E-Manual* seguindo os passos abaixo.

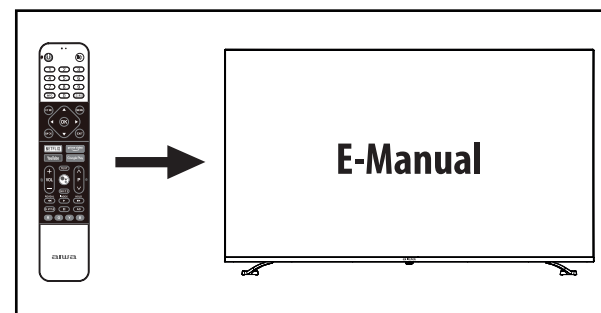

1. Pressione o botão **HOME** para acessar a página inicial.
2. Prima as teclas **▲ / ▼ / ◀ / ▶** e **OK** para seleccionar o "*E-Manual*" no submenu "*Aplicações*".
3. Para verificar as funções detalhadas no controle remoto, selecione o ícone e pressione a tecla **OK**.
4. Selecione o ícone para ver como o *E-Manual* funciona, e o que cada símbolo significa.

## CUIDADO Y MANTENIMIENTO

### CUIDADO E MANUTENÇÃO

Cuidados e manutenção o ecrã da sua televisão pode facilmente acumular pó ou outros detritos, dependendo da sua localização; por isso, recomendamos uma limpeza semanal.

1. Para evitar o risco de incêndio ou choque eléctrico, certifique-se de desligar e desligar a unidade da fonte de alimentação AC durante a limpeza.
2. Para limpar o ecrã da sua televisão, utilize apenas um pano de microfibras completamente seco e limpo. Faça movimentos suaves e horizontais para evitar arranhar o ecrã.
3. Se a tela estiver excessivamente suja, você pode umedecer ao mínimo um pano com uma solução de sabão suave e água destilada.
4. Nunca pulverize diretamente na tela, pois pode penetrar no dispositivo e causar danos irreparáveis.
5. Não utilize produtos que contenham amônia, álcool etílico, acetona ou cloreto de etileno. Estes componentes irão danificar a tela.

### CUIDADOS COM OS TERMINAIS

Se os terminais ficarem sujos, a sua televisão pode não reconhecer facilmente as diferentes fontes ligadas. Para cuidar dos terminais, siga os passos abaixo:

1. Desligue a TV e desconecte-a da fonte de energia CA. Depois desconecte todos os outros cabos e dispositivos conectados.
2. Use um aspirador com o bocal estreito para limpar as conexões.
3. Você pode precisar de algum líquido para limpar os terminais e conexões dos alto-falantes, neste caso recomendamos o uso de álcool isopropílico (99%). Embora o álcool também possa funcionar, sabe-se que deixa algum resíduo quando evapora. Nunca utilize água ou soluções de limpeza à base de água para limpar os terminais.
4. Depois de secar completamente os terminais com um pano seco, volte a ligar os fios.

### CUIDADOS COM A CARÇAÇA

Dependendo da localização da sua TV, a sujeira pode acumular-se facilmente, por isso recomendamos que limpe o armário e as áreas de difícil acesso pelo menos uma vez por mês, tais como as ranhuras de ventilação ou as grelhas dos altifalantes. Estes são muito propensos à acumulação de pó e cotão:

1. A moldura e a parte de trás da TV podem ser limpas com um pano um pouco humedecido com um pouco de sabão suave e água destilada. Faça movimentos circulares suaves para evitar arranhar o exterior do televisor.
2. Para remover a sujeira das ranhuras, utilize um aspirador com o bocal estreito a baixa potência. Um cotonete ligeiramente humedecido com álcool isopropílico pode ser usado para complementar a limpeza.
3. Para limpar os altifalantes, use um rolo de cotão. O pó vai colar-se a ele facilmente.

### CUIDADOS COM O CONTROLE REMOTO

O controle remoto coleta a sujeira continuamente, seja pó ou graxa do contato manual. Portanto, para uma correta operação durante toda a sua vida útil, recomendamos limpá-lo pelo menos uma vez por mês.

1. Primeiro retire as pilhas do seu compartimento.
2. Bati o botão suavemente contra a palma da mão dele, com os botões para baixo. Isto ajudará a soltar e remover qualquer sujeira que possa acumular-se neles.
3. Use um pano ligeiramente humedecido com água destilada e sabão suave para limpar bem o controle remoto. Use um cotonete ou palito de algodão para os espaços estreitos e espaços à volta dos botões.
4. Finalmente, esfregue novamente o controle remoto com um pano macio e seco.

## GUIA DE RESOLUÇÃO DE PROBLEMAS

Se ocorrer uma falha, verifique os pontos listados abaixo antes de levar a TV para conserto.

**Não abra a unidade, há um risco de electrocussão.**

Se o problema persistir após estas recomendações, consulte o seu revendedor ou serviço.

Em nenhuma circunstância você deve tentar reparar o equipamento por conta própria, pois isso invalidará a garantia.

SINTOMA	SOLUÇÃO
A TV não liga	Certifique-se de que o cabo de alimentação está ligado à corrente.
O controle remoto não funciona	Verifique se as baterias foram inseridas com as polaridades corretas. Se as pilhas estiverem gastas, substitua-as por novas. Aponte o controle remoto diretamente para o sensor IR e tente novamente. Use o controle remoto a menos de 6m da TV. Remova quaisquer obstáculos entre o controle remoto e a TV.
Os botões não respondem (nem ao televisor nem ao telecomando)	Desligue o cabo de alimentação e volte a ligá-lo. (O televisor pode não funcionar correctamente devido a relâmpagos, electricidade estática ou outros factores).
A imagem parece má ou não há imagem	Certifique-se de que o equipamento está ligado correctamente. Ajuste a antena ou utilize uma antena externa. Deslocar a unidade perto de uma janela (se estiver dentro de um edifício). Mova dispositivos que possam causar interferência longe da TV. Tente a sintonia automática novamente. Tenta outro canal.
O som está distorcido ou sem som	Certifique-se de que o equipamento está ligado correctamente. Certifique-se de que as configurações de entrada para a TV e o sistema estéreo estão corretas. Ajuste o volume principal para um nível adequado, pressionando os botões <b>VOL+</b> / <b>VOL-</b> . Verifique as configurações de áudio. Pressione o botão <b>MUTE</b> no controle remoto para cancelar a função de mudo.
Ruído e outras interferências	Alguns equipamentos electrónicos próximos podem estar a causar interferências. Deslocar a TV ou mover este equipamento.
A página web inteira não pode ser exibida	Algumas extensões de terceiros na página web atual não são compatíveis.
O navegador fecha automaticamente	Demasiado conteúdo numa página web pode fazer com que o navegador feche porque a memória está cheia.

## ESPECIFICAÇÕES TÉCNICAS

### MODELO

Tipo de ecrã:	<b>LED-556UHD</b>
Tensão nominal:	<b>UHD (Ultra Alta Definição)</b>
Consumo de energia:	<b>AC 110 - 240V - 50/60 Hz</b>
Consumo de energia em modo de espera:	<b>&lt;150 W</b>
Potência de saída de áudio (L+R):	<b>&lt;0.5 W</b>
Fonte de alimentação por controle remoto:	<b>10W + 10W (±10%)</b>
	<b>DC 3V =, 2 Baterias de 1,5V (AAA/LR03)</b>

### SISTEMA DE RECEPÇÃO DE SINAIS

Sistema de recepção ATV:	<b>PAL / SECAM BG / DK / I</b>
	<b>ATV: 47.25MHz - 865.25MHz</b>
Sistema de recepção DTV:	<b>DVB-T/T2/S/S2/C</b>
	<b>DVB-S/S2: [KU] 950MHz - 2150MHz</b>
	<b>[C] 5150MHz - 5750MHz</b>
	<b>DVB-T/T2: 174MHz - 230MHz</b>
	<b>470MHz - 860MHz</b>
	<b>DVB-C: 50MHz - 858MHz</b>

### SISTEMA RECEPTOR DE SINAL EXTERNO

Unidade composta:	<b>PAL 50Hz/60Hz / SECAM / NTSC3.58/4.43</b>
Entrada HDMI:	<b>480i /480p/720p/1080i (60Hz) (Video Format)</b>
	<b>(PC Format)</b>

### CARACTERÍSTICAS

Tamanho da proporção de aspecto:	<b>P2PAuto / 4:3 / 16:9 / Panorama / Zoom</b>
Redução de Ruído	
Dolby digital +	
HDMI:	<b>CEC+ARC</b>
Autoapagado	
Desligamento automático	
Actualização de software:	<b>Por USB ou internet</b>
Linguagem OSD:	<b>Idiomas múltiplos</b>

### CONFIGURAÇÃO DOS TERMINAIS

HDMI:	<b>3</b>
USB:	<b>2 (USB 2.0 x1, USB 3.0 x1)</b>
Ranhura para CI:	<b>1</b>
Tomada AV (Áudio/Video):	<b>1 (mini)</b>
Antena:	<b>2 (ATV/DTV x1, S/S2 x1)</b>
Entrada óptica:	<b>1</b>
LAN:	<b>1</b>

### DIMENSÃO E PESO

Tamanho da tela diagonal:	<b>139 cm</b>
Dimensões com suporte:	<b>W 1226.7 * D 216.6* H 756.3 mm</b>
Dimensões sem suporte:	<b>W 1226.7* D 92.4* H 716.2 mm</b>
Peso líquido com suporte:	<b>10.9 kg</b>
Peso líquido sem suporte:	<b>10.5 kg</b>

## ELIMINAÇÃO EM FIM DE VIDA

### ATENÇÃO!



De acordo com a Directiva Europeia 2002/96/CE relativa aos resíduos de equipamentos eléctricos e electrónicos (REEE), os velhos electrodomésticos não podem ser eliminados nos contentores municipais habituais.

Para otimizar a recuperação e reciclagem dos componentes e materiais que compõem os aparelhos, estes devem ser recolhidos selectivamente, reduzindo assim o impacto na saúde humana e no ambiente.

O símbolo do caixote do lixo riscado é marcado em todos os produtos para lembrar ao consumidor a obrigação de os separar para recolha separada.

## TECNOLOGIAS APOIADAS



Os termos HDMI e HDMI High-Definition Multimedia Interface, e o logotipo HDMI são marcas comerciais ou marcas registradas da HDMI licenciando LLC nos Estados Unidos e em outros países.



Fabricado sob licença dos Laboratórios Dolby. Dolby e Dolby Audio e o símbolo duplo D são marcas registradas dos Laboratórios Dolby.



Android TV, Google Play, Chromecast e Youtube são marcas comerciais da Google LLC.



Para patentes DTS, veja <http://patents.dts.com>. Fabricado sob licença da DTS Licensing Limited. DTS, o Símbolo, DTS e o Símbolo juntos, e TruSurround são marcas registradas e/ou marcas comerciais da DTS, Inc. nos Estados Unidos e/ou outros países. DTS, Inc. todos os direitos reservados.



DVB-T e o logótipo DVB são marcas registadas do DVB Project.

# aiwa

JAPANESE ENGINEERING SINCE 1951

Follow us! aiwaEU



[www.eu-aiwa.com](http://www.eu-aiwa.com)

AIWA CO., LTD.  
Shinagawa-Ku  
TOKYO 141-0022, JAPAN

Printed in P.R.C.